



TL-QC2-PIM  
Edition 1  
September 2024

# Cordless Screwdriver and Nutrunner

## QC Clutch Tools Series

## Product Information

<b>EN</b> Product Information	<b>CS</b> Specifikace výrobku
<b>ES</b> Especificaciones del producto	<b>ET</b> Toote spetsifikatsioon
<b>FR</b> Spécifications du produit	<b>HU</b> A termék jellemzői
<b>IT</b> Specifiche prodotto	<b>LT</b> Gaminio techniniai duomenys
<b>DE</b> Technische Produktdaten	<b>LV</b> Ierīces specifikācijas
<b>NL</b> Productspecificaties	<b>PL</b> Informacje o produkcie
<b>DA</b> Produktspecifikationer	<b>BG</b> Информация за продукта
<b>SV</b> Produktspecifikationer	<b>RO</b> Informații privind produsul
<b>NO</b> Produktspesifikasjoner	<b>TR</b> Ürün Bilgileri
<b>FI</b> Tuote-erittely	<b>RU</b> Технические характеристики изделия
<b>PT</b> Especificações do Produto	<b>ZH</b> 产品信息
<b>EL</b> Προδιαγραφές προϊόντος	<b>JA</b> 製品仕様
<b>SL</b> Specifikacije izdelka	<b>KO</b> 제품 상세
<b>SK</b> Špecifikácie produktu	<b>HR</b> Podaci o proizvodu



Save These Instructions

**IR** Ingersoll Rand®

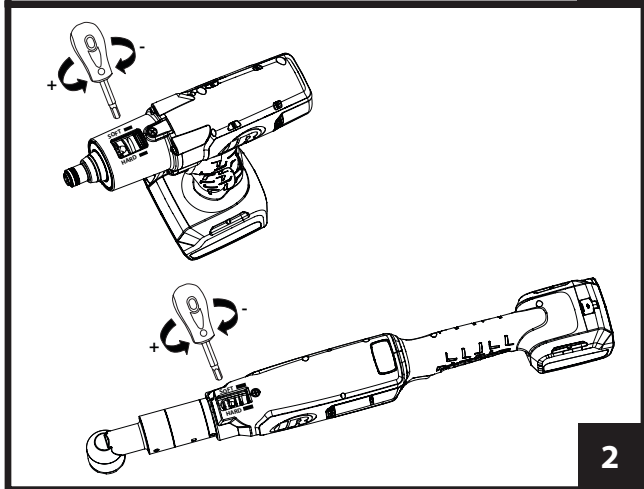
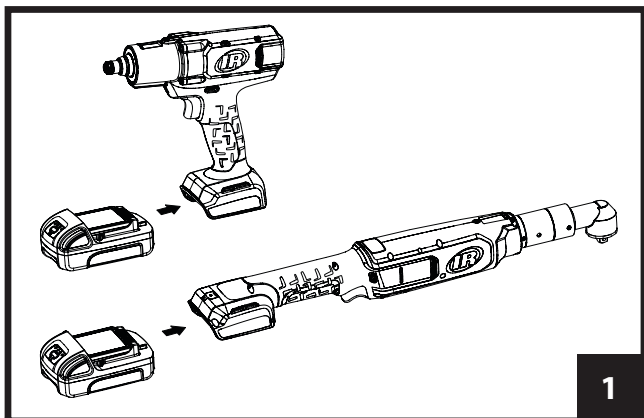

(Dwg. TL-QC2-PIM-1)

3

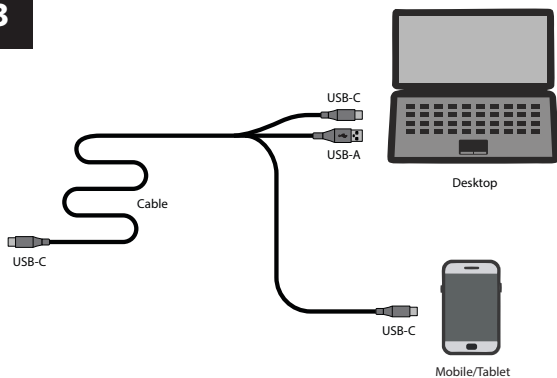

(Dwg. TL-QC2-PIM-2)

## Product Safety Information

### Intended Use:

These Clutch Tools are designed for assembly applications requiring precise torque control, accuracy, consistency and repeatability and are recommended for tightening.



### WARNING

**⚠ WARNING: Read all safety warnings, instructions, illustrations, and specifications provided with this power tool.** Failure to follow the warnings and instructions may result in electric shock, fire and/or serious injury. Save all warnings and instructions for future reference.

- **Responsibly recycle or dispose of batteries.** Do not puncture or burn batteries. Improper disposal may endanger the environment or cause personal injury.
- **Only use tools with appropriate voltage Ingersoll Rand batteries and charger.** Use of any other batteries may create a risk of fire, personal injury or property damage.

For additional information, refer to **Cordless Screwdriver and Nutrunner Safety Manual Form 47114541, Battery Charger Safety Information Manual Form 10567832, and Battery Safety Information Manual Form 10567840.**

Manuals can be downloaded from [ingersollrand.com](http://ingersollrand.com)

## Product Specifications

### QC Model Identification

<i>Series</i>	<i>Family</i>	<i>PSET</i>	<i>Body Style</i>	<i>Max. Torque (Nm)</i>	<i>Drive Type</i>
Q	C	P	2P	02	Q4
		P = Programmable N = Non-programmable	2P = Pistol 2A = Angle	02 04 08 12 30	Q4 (1/4" Quick Change) S6 (3/8" Square)

Models	Torque Range	Free Speed	Battery Models	Voltage
	ft-lb (Nm)	rpm		V, DC
QCP2P02Q4	0.4 (0.5) - 1.5 (2)	350 - 1,160	BL2012 and BL2022	20
QCP2P04Q4	0.7 (1) - 3 (4)			
QCP2P08Q4	2.2 (3) - 5.9 (8)	140 - 700		
QCP2P12Q4	3.7 (5) - 8.9 (12)			
QCP2A30S6	11.1 (15) - 22.2 (30)	60 - 300		
QCN2P02Q4	0.4 (0.5) - 1.5 (2)	1,160		
QCN2P04Q4	0.7 (1) - 3 (4)			
QCN2P08Q4	2.2 (3) - 5.9 (8)	700		
QCN2P12Q4	3.7 (5) - 8.9 (12)			
QCN2A30S6	11.1 (15) - 22.2 (30)			

Models	Sound Level dB(A) (EN 62841)		Vibration ( $m/s^2$ ) (EN 62841)	
	† Pressure ( $L_p$ )	‡ Power ( $L_w$ )	Level	*K
QCP2P02Q4	73	81	0.8	0.5
QCP2P04Q4				
QCP2P08Q4				
QCP2P12Q4				
QCP2A30S6	72	80	0.7	0.4
QCN2P02Q4	73	81	0.8	0.5
QCN2P04Q4				
QCN2P08Q4				
QCN2P12Q4				
QCN2A30S6				

†  $K_{pA}$  = 3dB measurement uncertainty

‡  $K_{wA}$  = 3dB measurement uncertainty

\* K = Vibration measurement uncertainty

It is recommended that the tool be used in ambient temperatures ( $T_a$ ) between 0°C (32°F) and 45°C (113°F). However, the higher the ambient temperature, the lower the duty cycle the tool will be capable to support.



Conforms to UL STD. 62841-1 and 62841-2-2.

Certified to CSA STD. C22.2 No. 62841-1 and 62841-2-2.



#### WARNING

Sound and vibration values were measured in compliance with internationally recognized test standards. The exposure to the user in a specific tool application may vary from these results. Therefore, on site measurements should be used to determine the hazard level in that specific application.

## Installation

### Cable Connection:

Refer to Figure 3 on page 3.

- For Desktop, use a USB-C to USB-A or USB-C cable.
- For Mobile/Tablet, use a USB-C to USB-C cable.

**Note:** Maximum length of USB cable is 6-ft (2 meters).

### Hanger Connection:

Insert ends of hanger accessory at top of housing.

## Adjustments

Refer to Figure 2 on page 2.



**WARNING**

**Disconnect the tool from the battery before making any adjustments or changing accessories. Such preventive safety measures reduce the risk of starting the tool accidentally.**

## Storage

Disconnect the battery from the tool when not in use.

## Parts and Maintenance

Tool service is recommended every year. Tool repair and maintenance should only be carried out by authorized, trained personnel. When service or repair is required, contact an **Ingersoll Rand** Office or Distributor.

## Environmental Protection

When life of **Ingersoll Rand** electrical product has expired, it must be recycled in accordance with all applicable standards and regulations (local, state, country, federal, etc.). Improper disposal may endanger environment.

## Symbol Identification



Return waste material for recycling.



Do not dispose of this product with household waste material.



Li-ion

Product contains Lithium-ion. Do not dispose of this product with household waste material.

Original instructions are in English. Other languages are a translation of the original instructions.

## Safety Information - Explanation of Safety Signal Words



**DANGER**

Indicates an imminently hazardous situation which, if not avoided, will result in death or serious injury.



**WARNING**

Indicates a potentially hazardous situation which, if not avoided, could result in death or serious injury.



**CAUTION**

Indicates a potentially hazardous situation which, if not avoided, may result in minor or moderate injury or property damage.

**NOTICE**

Indicates information or a company policy that relates directly or indirectly to the safety of personnel or protection of property.

## Información de Seguridad Sobre el Producto

### Uso indicado:

Estas herramientas de embrague están diseñadas para aplicaciones de montaje que requieren un control preciso del par de torsión, precisión, consistencia y repetibilidad, y se recomiendan para el apriete.

### ADVERTENCIA

**⚠ ADVERTENCIA:** Consulte todas las advertencias de seguridad, instrucciones, ilustraciones y especificaciones que acompañan a esta herramienta motorizada. No respetar los avisos e instrucciones puede resultar en descarga eléctrica, incendio o daños graves. Guarde todos los avisos e instrucciones para su futura consulta.

- **Recicle o deshágase de las baterías de manera responsable.** No perforo ni queme las baterías. La eliminación inadecuada de las pilas puede poner en peligro el medio ambiente o provocar lesiones corporales.
- **Utilice sólo herramientas con baterías y cargadores Ingersoll Rand de la tensión apropiada.** El uso de otras baterías puede provocar incendios, lesiones corporales o daños materiales.

Para más información, consulte el formulario 47114541 del Manual de seguridad de destornilladores inalámbricos y aprietatuercas, el formulario 10567832 del Manual de información de seguridad del cargador de batería, y el formulario 10567840 del Manual de información de seguridad de la batería.

Los manuales pueden descargarse desde [ingersollrand.com](http://ingersollrand.com)

## Especificaciones del producto

### Identificación del Modelo QC

<i>Serie</i>	<i>Familia</i>	<i>PSET</i>	<i>Estilo de Cuerpo</i>	<i>Par Máx. (Nm)</i>	<i>Tipo de accionamiento</i>
Q	C	P	2P	02	Q4
		P = Programable N = No programable	2P = Pistola 2A = Angular	02 04 08 12 30	Q4 (1/4" De Cambio Rápido) S6 (3/8" Cuadradillo de)

Modelos	Rango de par	Libre Velocidad	Modelos de batería	Tensión
	ft-lb (Nm)	rpm		V, DC
QCP2P02Q4	0.4 (0.5) - 1.5 (2)	350 - 1,160	BL2012 y BL2022	20
QCP2P04Q4	0.7 (1) - 3 (4)			
QCP2P08Q4	2.2 (3) - 5.9 (8)	140 - 700		
QCP2P12Q4	3.7 (5) - 8.9 (12)			
QCP2A30S6	11.1 (15) - 22.2 (30)	60 - 300		
QCN2P02Q4	0.4 (0.5) - 1.5 (2)	1,160		
QCN2P04Q4	0.7 (1) - 3 (4)			
QCN2P08Q4	2.2 (3) - 5.9 (8)	700		
QCN2P12Q4	3.7 (5) - 8.9 (12)			
QCN2A30S6	11.1 (15) - 22.2 (30)	300		

Modelos	Nivel sonoro dB(A) (EN 62841)		Vibración (m/s <sup>2</sup> ) (EN 62841)	
	† Presión (L <sub>p</sub> )	‡ Potencia (L <sub>w</sub> )	Nivel	*K
QCP2P02Q4	73	81	0.8	0.5
QCP2P04Q4				
QCP2P08Q4				
QCP2P12Q4				
QCP2A30S6	72	80	0.7	0.4
QCN2P02Q4	73	81	0.8	0.5
QCN2P04Q4				
QCN2P08Q4				
QCN2P12Q4				
QCN2A30S6				

† K<sub>PA</sub> = 3dB de error

‡ K<sub>WA</sub> = 3dB de error

\* K = de error (Vibración)

Se recomienda utilizar la herramienta en temperaturas ambiente (T<sub>a</sub>) entre los 0°C (32°F) y los 45°C (113°F). Sin embargo, cuanto más alta sea la temperatura ambiente, más bajo será el ciclo de carga que podrá soportar la herramienta.



Cumple con UL STD. 62841-1 y 62841-2-2.

Certificado CSA STD. C22.2 No. 62841-1 y 62841-2-2.

Intertek  
4006069

### ADVERTENCIA

**Los valores de ruido y vibración se han medido de acuerdo con los estándares para pruebas reconocidos internacionalmente. Es posible que la exposición del usuario en una aplicación específica de herramienta difiera de estos resultados. Por lo tanto, las mediciones in situ se deberían utilizar para determinar el nivel de riesgo en esa aplicación específica.**

## Instalación

### Conexión de los cables:

Consulte la figura 3 de la página 3.

- Para Desktop, utiliza un cable USB-C a USB-A o USB-C.
- Para móvil/tablet, utiliza un cable USB-C a USB-C.

**Nota:** La longitud máxima del cable USB es de 6-pies (2 metros).

### Conexión del gancho de suspensión:

Inserte los extremos del accesorio de suspensión en la parte superior de la carcasa.

## Ajustes

Consulte la figura 2 de la página 2.



**ADVERTENCIA**

**Desconecte la herramienta de la batería antes de llevar a cabo cualquier ajuste o cambiar los accesorios. Estas medidas preventivas de seguridad reducen el riesgo de que la herramienta se encienda de forma accidental.**

## Almacenamiento

Desconecte la batería de la herramienta cuando no la use.

## Piezas y mantenimiento

Se recomienda revisar las herramientas todos los años. Las labores de reparación y mantenimiento de la herramienta deben confiarse exclusivamente a personal formado y autorizado. Cuando sean necesarias labores de mantenimiento o reparación, póngase en contacto con un distribuidor o una oficina de **Ingersoll Rand**.

## Protección del Medio Ambiente

Cuando haya finalizado la vida útil del producto de **Ingersoll Rand**, deberá reciclarlo según las normas y reglamentos vigentes (locales, estatales, nacionales, federales, etc.). La eliminación inadecuada de las baterías puede poner en peligro el medio ambiente.

## Identificación de símbolos



Recicle este producto.



No se deshaga de este producto de la forma habitual.



Li-ion

Este producto contiene litio-ion. No se deshaga de este producto de la forma habitual.

Las instrucciones originales están en inglés. Las demás versiones son una traducción de las instrucciones originales.

## Información de Seguridad - Explicación de los Mensajes de las Señales de Seguridad

**PELIGRO**

Indica una situación de peligro inminente que, de no evitarse, resultaría en lesiones graves o muerte.

**ADVERTENCIA**

Indica una situación potencialmente peligrosa que, de no evitarse, podría resultar en lesiones graves o muerte.

**PRECAUCIÓN**

Indica una situación potencialmente peligrosa que, de no evitarse, podría producir lesiones de leves a moderadas o daños en la propiedad.

**AVISO**

Indica información o una política de la empresa directa o indirectamente relacionada con la seguridad del personal o la protección de la propiedad.

## Consignes de sécurité du produit

### Utilisation prévue:

Ces outils d'embrayage sont conçus pour des applications d'assemblage nécessitant un contrôle précis du couple, de la précision, de la régularité et de la répétabilité et sont recommandés pour le serrage.

### AVERTISSEMENT

**⚠ AVERTISSEMENT: Lisez attentivement tous les avertissements, instructions, illustrations et spécifications de sécurité fournis avec cet outil.** Ne pas suivre les avertissements et instructions peut entraîner la survenue d'un choc électrique, d'un incendie et/ou de blessures graves. Conserver la totalité des avertissements et instructions fournis pour d'éventuelles consultations ultérieures.

- **Recyclez ou éliminez les piles en respectant l'environnement.** Ne pas perforer ou brûler les piles. Une élimination incorrecte des piles peut nuire à l'environnement ou causer des blessures.
- **N'utilisez les outils qu'avec des piles et chargeurs Ingersoll Rand de tension appropriée.** L'utilisation d'autres piles peut constituer un risque d'incendie, de blessure ou de dégâts matériels.

**Pour plus d'informations, reportez-vous au manuel de sécurité du tournevis sans fil et de la serreuse 47114541, au manuel d'information sur la sécurité du chargeur de batterie 10567832 et au manuel d'information sur la sécurité de la batterie 10567840.**

Les manuels peuvent être téléchargés sur le site [ingersollrand.com](http://ingersollrand.com)

## Spécifications du produit

### Identification du Modèle QC

Série	Famille	PSET	Type de Corps	Couple Max. (Nm)	Type d'entraînement
Q	C	P	2P	02	Q4
		P = Programmable N = Non programmable	2P = Pistolet 2A = Angle	02 04 08 12 30	Q4 (1/4" Changement rapide) S6 (3/8" Carré)

Modèles	Plage de couple	Taille de L'arbre	Modèles de batterie	Tension
	ft-lb (Nm)	tr/min		V, DC
QCP2P02Q4	0.4 (0.5) - 1.5 (2)	350 - 1,160	BL2012 et BL2022	20
QCP2P04Q4	0.7 (1) - 3 (4)			
QCP2P08Q4	2.2 (3) - 5.9 (8)	140 - 700		
QCP2P12Q4	3.7 (5) - 8.9 (12)			
QCP2A30S6	11.1 (15) - 22.2 (30)	60 - 300		
QCN2P02Q4	0.4 (0.5) - 1.5 (2)	1,160		
QCN2P04Q4	0.7 (1) - 3 (4)			
QCN2P08Q4	2.2 (3) - 5.9 (8)	700		
QCN2P12Q4	3.7 (5) - 8.9 (12)			
QCN2A30S6	11.1 (15) - 22.2 (30)	300		

Modèles	Niveau Acoustique dB(A) (EN 62841)		Vibration ( $m/s^2$ ) (EN 62841)	
	† Pression ( $L_p$ )	‡ Puissance ( $L_w$ )	Niveau	*K
QCP2P02Q4	73	81	0.8	0.5
QCP2P04Q4				
QCP2P08Q4				
QCP2P12Q4				
QCP2A30S6	72	80	0.7	0.4
QCN2P02Q4	73	81	0.8	0.5
QCN2P04Q4				
QCN2P08Q4				
QCN2P12Q4				
QCN2A30S6				

†  $K_{pA}$  = 3dB incertitude de mesure

‡  $K_{wA}$  = 3dB incertitude de mesure

\* K = Niveau de vibration incertitude de mesure

Il est recommandé d'utiliser l'outil à des températures ambiantes ( $T_a$ ) comprises entre 0°C (32°F) et 45°C (113°F). Cependant, plus la température ambiante sera élevée, plus le temps d'utilisation de l'outil sera réduit.



Intertek  
4006069

Conforme à UL STD 62841-1 et 62841-2-2.

Conforme à CSA STD. C22.2 No. 62841-1 et 62841-2-2.

### AVERTISSEMENT

**Les valeurs sonores et vibratoires ont été mesurées dans le respect des normes de tests reconnues au niveau international. L'exposition de l'utilisateur lors d'une application d'outil spécifique peut différer de ces résultats. Par conséquent, il faut utiliser des mesures sur site afin de déterminer le niveau de risque de cette application spécifique.**

## Installation

### Câblage:

Reportez-vous à la figure 3, page 3.

- Pour les ordinateurs de bureau, utilisez un câble USB-C vers USB-A ou USB-C.
- Pour les téléphones portables et les tablettes, utilisez un câble USB-C vers USB-C.

**Remarque:** La longueur maximale du câble USB est de 6 pi (2 mètres).

### Raccordement du crochet de suspension:

Insérez les extrémités de l'accessoire de suspension en haut du boîtier.

## Réglages

Reportez-vous à la figure 2, page 2.

### AVERTISSEMENT

**Débranchez l'outil de la batterie avant tout réglage ou changement d'accessoire. De telles mesures de sécurité préventives réduisent les risques de mise en marche accidentelle de l'outil.**

## Stockage

Débranchez la batterie de l'outil lorsque vous ne l'utilisez pas.

## Pièces et entretien

Il est recommandé d'effectuer l'entretien de l'outil tous les ans. L'entretien et la réparation de l'outil ne doivent être confiés qu'à un personnel qualifié et agréé. Lorsqu'un entretien ou une réparation est requise, contactez un centre ou un concessionnaire **Ingersoll Rand**.

## Protection de l'environnement

Après expiration de la durée de vie du produit électrique **Ingersoll Rand**, ce dernier doit être recyclé conformément à toutes les normes et réglementations en vigueur (locales, nationales, fédérales, européennes etc.). Une mise au rebut incorrecte peut nuire à l'environnement.

## Identification des symboles



Retourner les déchets pour recyclage.



Ne pas mettre ce produit au rebut avec les déchets ménagers.



Li-ion

Ce produit contient du lithium-ion. Ne pas mettre ce produit au rebut avec les déchets ménagers.

Les instructions d'origine sont en anglais. Les autres langues sont une traduction des instructions d'origine.

## Information de Sécurité - Explication des Termes de Signalisation de Sécurité

 **DANGER**

Signale une situation de danger imminent qui, si elle n'est pas évitée, peut provoquer la mort ou des blessures graves.

 **AVERTISSEMENT**

Signale une situation de danger potentiel qui, si elle n'est pas évitée, pourrait provoquer la mort ou des blessures graves.

 **ATTENTION**

Signale une situation de danger potentiel qui, si elle n'est pas évitée, peut provoquer des blessures mineures ou modérées ou des dommages matériels.

**AVIS**

Signale une information ou une règle de l'entreprise en rapport direct ou indirect avec la sécurité du personnel ou avec la protection des biens.

## Informazioni sulla sicurezza del prodotto

### Utilizzo:

Questi utensili per frizione sono progettati per applicazioni di assemblaggio che richiedono controllo preciso della coppia, accuratezza, coerenza e ripetibilità e sono consigliati per il serraggio.

### AVVERTIMENTO

**AVVERTIMENTO:** Leggere tutte le avvertenze di sicurezza, le istruzioni, le illustrazioni e le specifiche fornite insieme all'utensile elettrico. Il mancato rispetto delle istruzioni e delle avvertenze potrebbe comportare scosse elettriche, incendi e/o gravi lesioni. Conservare tutte le avvertenze e le istruzioni come riferimento futuro.

- **Riciclare o smaltire le batterie in modo responsabile.** Non forare né bruciare le batterie. Uno smaltimento inadeguato può mettere in pericolo l'ambiente o provocare lesioni fisiche.
- **Utilizzare gli utensili esclusivamente con le batterie del voltaggio corretto e il caricabatterie Ingersoll Rand.** L'utilizzo di altre batterie può innescare incendi, provocare lesioni fisiche o danni materiali.

Per ulteriori informazioni, fare riferimento al manuale sulla sicurezza del cacciavite a batteria e del giradadi, modulo 47114541, al manuale di informazioni sulla sicurezza del caricabatterie, modulo 10567832 e al manuale di informazioni sulla sicurezza della batteria, modulo 10567840.

I manuali possono essere scaricati dal sito [ingersollrand.com](http://ingersollrand.com)

## Specifiche del prodotto

### Identificazione Modello QC

Serie	Famiglia	PSET	Tipo di Corpo	Coppia Max. (Nm)	Tipo di guida
Q	C	P	2P	02	Q4
		P = Programmabile N = Non programmabile	2P = Pistola 2A = Angolo	02 04 08 12 30	Q4 (1/4" Cambio rapido) S6 (3/8" Quadrato)

Modelli	Gamma di coppia	Libero Velocità	Modelli di batteria	Tensione
	ft-lb (Nm)	giri/minuto		V, DC
QCP2P02Q4	0.4 (0.5) - 1.5 (2)	350 - 1,160	BL2012 e BL2022	20
QCP2P04Q4	0.7 (1) - 3 (4)			
QCP2P08Q4	2.2 (3) - 5.9 (8)	140 - 700		
QCP2P12Q4	3.7 (5) - 8.9 (12)			
QCP2A30S6	11.1 (15) - 22.2 (30)	60 - 300		
QCN2P02Q4	0.4 (0.5) - 1.5 (2)	1,160		
QCN2P04Q4	0.7 (1) - 3 (4)			
QCN2P08Q4	2.2 (3) - 5.9 (8)	700		
QCN2P12Q4	3.7 (5) - 8.9 (12)			
QCN2A30S6	11.1 (15) - 22.2 (30)			

Modelli	Livello Acustico dB(A) (EN 62841)		Vibrazioni (m/s <sup>2</sup> ) (EN 62841)	
	† Pressione (L <sub>p</sub> )	‡ Potenza (L <sub>w</sub> )	Livello	*K
QCP2P02Q4	73	81	0.8	0.5
QCP2P04Q4				
QCP2P08Q4				
QCP2P12Q4				
QCP2A30S6	72	80	0.7	0.4
QCN2P02Q4	73	81	0.8	0.5
QCN2P04Q4				
QCN2P08Q4				
QCN2P12Q4				
QCN2A30S6				

† K<sub>PA</sub> = incertezza misurazione 3dB

‡ K<sub>WA</sub> = incertezza misurazione 3dB

\* K = Vibrazioni incertezza misurazione

La temperatura ambiente prevista (T<sub>a</sub>) per per l'utilizzo dell'utensile è tra gli 0°C (32°F) e i 45°C (113°F). Tuttavia, più la temperatura ambiente è elevata, minore è il ciclo di lavoro supportato dall'utensile.



Intertek  
4006069

Conforme a UL STD. 62841-1 e 62841-2-2.

Certificato secondo CSA STD. C22.2 No. 62841-1 e 62841-2-2.

### AVVERTIMENTO

**I valori relativi a suoni e vibrazioni sono stati misurati in conformità agli standard di test riconosciuti a livello internazionale. L'esposizione all'utente nell'applicazione di uno specifico strumento può variare rispetto ai presenti risultati. Pertanto, sarebbe necessario utilizzare le misurazioni in loco per determinare il livello di pericolo della specifica applicazione.**

## Installazione

### Collegamento cavi:

Fare riferimento alla fig. 3 a pagina 3.

- Per il Desktop, utilizzare un cavo USB-C a USB-A o USB-C.
- Per i dispositivi mobili/tablet, utilizzare un cavo da USB-C a USB-C.

**Nota:** La lunghezza massima del cavo USB è di 6 piedi (2 metri).

### Connessione gancio:

Inserire le estremità dell'accessorio di sospensione nella parte superiore dell'alloggiamento.

## Regolazioni

Fare riferimento alla fig. 2 a pagina 2.

### AVVERTIMENTO

**Staccare l'apparecchio dalla batteria prima di effettuare la regolazione o cambiare gli accessori. Queste misure di sicurezza preventive riducono il rischio di azionare accidentalmente l'utensile.**

## Conservazione

Staccare la batteria dall'apparecchio quando non in uso.

## Ricambi e manutenzione

Si consiglia la manutenzione annuale dell'utensile. La riparazione e la manutenzione dell'attrezzo devono essere eseguite soltanto da personale qualificato e autorizzato. Quando sono necessarie manutenzione o riparazione, contattare un ufficio o un distributore di **Ingersoll Rand**.

## Protezione ambientale

Raggiunto il limite di operatività del prodotto elettrico **Ingersoll Rand**, riciclarlo secondo gli standard e le normative vigenti (a livello locale, regionale, statale, ecc.). Uno smaltimento inadeguato può rappresentare un rischio per l'ambiente.

## Identificazione dei simboli



Restituire il materiale di scarto per il riciclaggio.



Non smaltire questo prodotto insieme ai rifiuti domestici.



Il prodotto contiene ioni di litio.  
Non smaltire questo prodotto insieme ai rifiuti domestici.

Le istruzioni originali sono in lingua inglese. Le altre lingue sono una traduzione delle istruzioni originali.

## Informazioni sulla Sicurezza - Spiegazione delle Parole Utilizzate nelle Segnalazioni Relative alla Sicurezza

### PERICOLO

Questa parola avverte della presenza di una situazione di pericolosità imminente che, se non evitata, può provocare il ferimento o, addirittura, la morte delle persone coinvolte.

### AVVERTIMENTO

Questa parola avverte della presenza di una situazione potenzialmente pericolosa che, se non evitata, può provocare il ferimento o, addirittura, la morte delle persone coinvolte.

### ATTENZIONE

Questa parola avverte della presenza di una situazione potenzialmente pericolosa che, se non evitata, può provocare ferimenti di entità lieve o moderata alle persone o danni alle cose.

### AVVISO

Questa dicitura richiama l'attenzione su informazioni o politiche aziendali che concernono, direttamente o indirettamente, la sicurezza del personale o la protezione dei beni.

## Informationen zur Produktsicherheit

### Vorgesehene Verwendung:

Diese Kupplungswerkzeuge wurden für Montageanwendungen entwickelt, die eine präzise Drehmomentkontrolle, Genauigkeit, Konsistenz und Wiederholbarkeit erfordern und werden zum Anziehen empfohlen.

### WARNUNG

**⚠ WARNUNG:** Lesen Sie alle dem Werkzeug beiliegenden Sicherheitshinweise, Anweisungen, Illustrationen und Spezifikationen gründlich durch. Eine Nichteinhaltung der Hinweise und Anweisungen kann zu Elektroschock, Bränden und/oder schweren Verletzungen führen. Heben Sie alle Hinweise und Anweisungen zur künftigen Bezugnahme auf.

- **Verantwortungsbewusstes Recycling oder Entsorgen der Akkus.** Die Akkus nicht anstecken/ anbohren oder verbrennen. Eine unkorrekte Entsorgung kann die Umwelt gefährden und zu Verletzungen führen.
- **Die Werkzeuge nur mit Ingersoll Rand Akkus und Ladegerät mit der entsprechenden Spannung verwenden.** Die Verwendung anderer Akkus kann zu einer Brandgefahr, Verletzungen oder Sachschäden führen.

Weitere Informationen finden Sie im Sicherheitshandbuch für Akkuschauber und Schrauber, Formular 47114541, im Sicherheitshandbuch für Akkuladegeräte, Formular 10567832, und im Sicherheitshandbuch für Akkus, Formular 10567840.

Handbücher können unter [ingersollrand.com](http://ingersollrand.com) heruntergeladen werden.

## Technische Produktdaten

### QC Modellkennzeichnung

Serie	Modellreihe	PSET	Ausführungstyp	Max. Drehmoment (Nm)	Antriebsstyp
Q	C	P	2P	02	Q4
		P = Programmierbar N = Nicht programmierbar	2P = Pistole 2A = Winkel	02 04 08 12 30	Q4 (1/4" Schnelles Wechseln) S6 (3/8" Platz)

Modelle	Drehmomentbereich	Freie Drehzahl	Batterie-Modelle	Volt
	ft-lb (Nm)	U/min		V, DC
QCP2P02Q4	0.4 (0.5) - 1.5 (2)	350 - 1,160	BL2012 und BL2022	20
QCP2P04Q4	0.7 (1) - 3 (4)			
QCP2P08Q4	2.2 (3) - 5.9 (8)	140 - 700		
QCP2P12Q4	3.7 (5) - 8.9 (12)			
QCP2A30S6	11.1 (15) - 22.2 (30)	60 - 300		
QCN2P02Q4	0.4 (0.5) - 1.5 (2)	1,160		
QCN2P04Q4	0.7 (1) - 3 (4)			
QCN2P08Q4	2.2 (3) - 5.9 (8)	700		
QCN2P12Q4	3.7 (5) - 8.9 (12)			
QCN2A30S6	11.1 (15) - 22.2 (30)	300		

Modelle	Schallpegel dB(A) (EN 62841)		Schwingungs (m/s <sup>2</sup> ) (EN 62841)	
	† Druck (L <sub>p</sub> )	‡ Leistung (L <sub>w</sub> )	Speigel	*K
QCP2P02Q4	73	81	0.8	0.5
QCP2P04Q4				
QCP2P08Q4				
QCP2P12Q4				
QCP2A30S6	72	80	0.7	0.4
QCN2P02Q4	73	81	0.8	0.5
QCN2P04Q4				
QCN2P08Q4				
QCN2P12Q4				
QCN2A30S6				

† K<sub>pa</sub> = 3dB Messunsicherheit

‡ K<sub>wa</sub> = 3dB Messunsicherheit

\* K = Messunsicherheit (Schwingungs)

Der Einsatz des Werkzeugs bei Umgebungstemperaturen (T<sub>a</sub>) zwischen 0°C (32°F) und 45°C (113°F) wird empfohlen. Je höher jedoch die Umgebungstemperatur ist, desto kürzer der Betriebszyklus des Werkzeugs.



Erfüllt UL STD. 62841-1 und 62841-2-2.

Zertifiziert nach CSA STD. C22.2 No. 62841-1 und 62841-2-2.

### WARNUNG

**Schall und Vibrationswerte wurden gemäß den international anerkannten Teststandards gemessen. Die tatsächlichen Werte, denen der Benutzer während der Anwendung eines bestimmten Werkzeugs ausgesetzt ist, können von diesen Ergebnissen abweichen. Vor Ort sollten daher Maßnahmen getroffen werden, um die Gefahrenstufe der jeweiligen Anwendung zu bestimmen.**

## Installation

### Kabelanschluss:

Siehe Abbildung 3 auf Seite 3.

- Verwenden Sie für den Desktop ein USB-C -auf USB-A oder USB-C -Kabel.
- Verwenden Sie für Mobiltelefone/Tablets ein USB-C -auf USB-C -Kabel.

**Hinweis:** Die maximale Länge des USB-Kabels beträgt 6-ft (2 Meter).

### Anbringen des Aufhängers:

Setzen Sie die Enden des Aufhängungszubehörs oben in das Gehäuse ein.

## Einstellungen

Siehe Abbildung 2 auf Seite 2.

### **WARNUNG**

**Vor dem Ändern von Einstellungen oder dem Austauschen von Zubehör erst das Werkzeug vom Akku trennen. Diese präventiven Sicherheitsmaßnahmen verringern das Risiko, dass das Werkzeug versehentlich gestartet wird.**

## Aufbewahrung

Bei Nichtgebrauch den Akku vom Werkzeug trennen.

## Teile und Wartung

Es wird empfohlen, das Werkzeug jedes Jahr zu warten. Die Reparatur und Wartung von Werkzeugen darf nur von autorisiertem und entsprechend geschultem Personal vorgenommen werden. Wenden Sie sich bei Wartungs und Reparaturbedarf an ein **Ingersoll Rand** Büro oder einen Vertriebspartner.

## Umweltschutz

Ist die Lebensdauer dieses Elektrogerätes von **Ingersoll Rand** abgelaufen, muss es in Übereinstimmung mit allen anwendbaren Normen und Vorschriften (lokal, einzelstaatlich, bundesstaatlich etc.) recycelt werden. Unkorrekte Entsorgung kann zu einer Gefährdung der Umwelt führen.

## Symbolkennzeichnung



Abfallmaterial zum Recycling abgeben.



Dieses Produkt nicht mit Haushaltsabfall entsorgen.



Li-ion

Produkt enthält Lithium. Dieses Produkt nicht mit Haushaltsabfall entsorgen.

Die Originalanleitung ist in englischer Sprache verfasst. Bei anderen Sprachen handelt es sich um eine Übersetzung der Originalanleitung.

## Sicherheitshinweise - Erklärung der Begriffe der Sicherheitssignale

### **GEFAHR**

Weist auf eine unmittelbare Gefahrensituation hin, die zu vermeiden ist, da sie zu ernsthaften Verletzungen oder sogar zum Tod von Personen führen kann.

### **WARNUNG**

Weist auf eine potenzielle Gefahrensituation hin, die zu vermeiden ist, da sie zu ernsthaften Verletzungen oder sogar zum Tod von Personen führen kann.

### **VORSICHT**

Weist auf eine potenzielle Gefahrensituation hin, die zu vermeiden ist, da sie zu geringfügigeren Verletzungen oder zur Beschädigung von Gegenständen führen kann.

### *Hinweis*

Weist auf Informationen oder Unternehmensrichtlinien hin, die sich direkt oder indirekt auf die Sicherheit von Personal oder den Schutz von Gegenständen beziehen.

## Productveiligheidsinformatie

### Bedoeld gebruik:

Deze koppelinggereedschappen zijn ontworpen voor montagetoeepassingen waarbij precieze koppelregeling, nauwkeurigheid, consistentie en herhaalbaarheid zijn vereist. Ze worden aanbevolen voor het aandraaien.

### WAARSCHUWING

**⚠ WAARSCHUWING: Lees alle veiligheidswaarschuwingen, instructies, weergaven en specificaties die met dit elektrische gereedschap zijn meegeleverd.** Het niet naleven van de waarschuwingen en instructies kan een elektrische schok, brand en/of andere ernstige verwondingen voor gevolg hebben. Houd alle waarschuwingen en instructies bij voor later gebruik.

- **Zorg voor een verantwoorde afvoer van accu's of recycle deze.** Niet in de accu boren en deze niet verbranden. Het niet op gepaste wijze afvoeren van accu's kan gevaar opleveren voor het milieu of lichamelijk letsel veroorzaken.
- **Gebruik gereedschappen alleen met Ingersoll Rand accu's en acculaders van de juiste spanning.** Het gebruik van andere accu's kan risico op brand, lichamelijk letsel of materiële schade veroorzaken.

**Raadpleeg voor aanvullende informatie de Veiligheidsinstructies voor accuschroevendraaiers en moeraanzetters formulier 47114541, de veiligheidsinstructies voor acculaders formulier 10567832 en de veiligheidsinstructies voor accu's formulier 10567840.**

Handleidingen kunnen worden gedownload vanaf [ingersollrand.com](http://ingersollrand.com)

## Productspecificaties

### QC Typeaanduiding

Serie <b>Q</b>	Familie <b>C</b>	PSET <b>P</b>   <b>P = programmeerbaar</b> N = niet programmeerbaar	Bodystijl <b>2P</b>   <b>2P = Pistool</b> 2A = Hoek	Max. Koppel (Nm) <b>02</b>   <b>02</b> 04 08 12 30	Type aandrijving <b>Q4</b>   <b>Q4 (1/4" Snelwissel)</b> S6 (3/8" Vierkant)
-------------------	---------------------	---	---	---	---

Modellen	Koppelbereik	Onbelaste Toerental	Batterij Modellen	Spanning V, DC
	ft-lb (Nm)	tpm		
QCP2P02Q4	0.4 (0.5) - 1.5 (2)	350 - 1,160	BL2012 en BL2022	20
QCP2P04Q4	0.7 (1) - 3 (4)			
QCP2P08Q4	2.2 (3) - 5.9 (8)	140 - 700		
QCP2P12Q4	3.7 (5) - 8.9 (12)			
QCP2A30S6	11.1 (15) - 22.2 (30)	60 - 300		
QCN2P02Q4	0.4 (0.5) - 1.5 (2)	1,160		
QCN2P04Q4	0.7 (1) - 3 (4)			
QCN2P08Q4	2.2 (3) - 5.9 (8)	700		
QCN2P12Q4	3.7 (5) - 8.9 (12)			
QCN2A30S6	11.1 (15) - 22.2 (30)			

Modellen	Geluidsniveau dB(A) (EN 62841)		Trillings (m/s <sup>2</sup> ) (EN 62841)	
	† Druk (L <sub>p</sub> )	‡ Vermogen (L <sub>w</sub> )	Niveau	*K
QCP2P02Q4	73	81	0.8	0.5
QCP2P04Q4				
QCP2P08Q4				
QCP2P12Q4				
QCP2A30S6	72	80	0.7	0.4
QCN2P02Q4	73	81	0.8	0.5
QCN2P04Q4				
QCN2P08Q4				
QCN2P12Q4				
QCN2A30S6	72	80	0.7	0.4

† K<sub>PA</sub> = 3dB meetonnauwkeurigheid

‡ K<sub>WA</sub> = 3dB meetonnauwkeurigheid

\* K = Meetonnauwkeurigheid bij K (Trillings)

Het wordt aanbevolen het gereedschap te gebruiken bij omgevingstemperaturen (T<sub>a</sub>) tussen 0°C (32°F) en 45°C (113°F). Hoe hoger de omgevingstemperatuur, hoe lager de werkingscyclus die het gereedschap kan ondersteunen.



In overeenstemming met UL STD. 62841-1 en 62841-2-2.

Gecertificeerd in overeenstemming met CSA STD. C22.2 No. 62841-1 en 62841-2-2.



**Geluids- en vibratiewaarden worden gemeten in overeenstemming met internationaal erkende testnormen. De blootstelling van een gebruiker bij een specifieke toepassing van gereedschap kan afwijken van deze resulta en. Daarom moeten er op locatie metingen worden genomen om het gevareniveau in die specifieke toepassing te bepalen.**

## Installatie

### Aansluiting kabel:

Raadpleeg Afbeelding 3 op pagina 3.

- Gebruik voor Desktop een USB-C naar USB-A of USB-C kabel.
- Gebruik voor mobiel/tablet een USB-C naar USB-C kabel.

**Opmerking:** De maximale lengte van de usb-kabel is 6-ft (2 meter).

### Aansluiting hanger:

Steek de uiteinden van het ophanghulpstuk in de bovenkant van de behuizing.

## Afstellingen

Raadpleeg Afbeelding 2 op pagina 2.



**WAARSCHUWING**

**Verwijder het gereedschap van de accu voordat u aanpassingen doet of accessoires verwisselt. Deze voorzorgsmaatregelen beperken de kans op onbedoeld inschakelen van het gereedschap.**

## Opslag

Verwijder het gereedschap van de accu wanneer u dit niet gebruikt.

## Onderdelen en onderhoud

Het wordt aanbevolen om het gereedschap jaarlijks te onderhouden. Reparatie en onderhoud van dit gereedschap mogen uitsluitend door bevoegd en geschoold personeel worden uitgevoerd. Wanneer reparatie of onderhoud nodig is, neemt u contact op met een vestiging of dealer van **Ingersoll Rand**.

## Milieubescherming

Als het elektrische **Ingersoll Rand** product niet meer wordt gebruikt vanwege ouderdom, slijtage of defecten, moet het worden gerecycled. Houd u in dat verband aan de geldende normen en regels (overheid, bedrijf, enz.). Het niet op gepaste wijze afvoeren, kan gevaar opleveren voor het milieu.

## Identificatie van symbolen



Stuur afvalmateriaal terug voor recycling.



Voeg dit product niet bij huishoudelijk afvalmateriaal.



Product bevat Lithium-ion. Voeg dit product niet bij huishoudelijk afvalmateriaal.

De originele instructies zijn opgesteld in het Engels. Andere talen zijn een vertaling van de originele instructies.

## Veiligheidsinformatie - Uitleg van de Veiligheidsaanduidingen

**GEVAAR**

Geeft dreiging van een gevaarlijke situatie aan, die als deze niet wordt voorkomen, ernstig letsel of de dood tot gevolg heeft.

**WAARSCHUWING**

Geeft een mogelijk gevaarlijke situatie aan, die als deze niet wordt voorkomen, ernstig letsel of de dood tot gevolg kan hebben.

**OPGELET**

Geeft een mogelijk gevaarlijke situatie aan, die als deze niet wordt voorkomen, licht tot middelzwaar letsel of schade aan eigendommen tot gevolg kan hebben.

**OPMERKING**

Geeft informatie of beleid van een bedrijf aan die/dat direct of indirect verband houdt met de veiligheid van het personeel of de bescherming van eigendommen.

## Produktsikkerhedsinformation

### Anvendelsesområder:

Disse koblingsværktøjer er designet til monteringsanvendelse, der kræver præcis drejningsmomentkontrol, nøjagtighed, ensartethed og repeterbarhed og anbefales til tilspænding.

### ⚠ ADVARSEL

**⚠ ADVARSEL: Læs alle sikkerhedsadvarsler, instruktioner, illustrationer og specifikationer, der følger med el-værktøjet.** Hvis ikke advarslerne og vejledningen følges, kan det føre til elektrisk stød, brand og/eller alvorlig personskade. Gem alle advarsler og vejledninger til fremtidig reference.

- **Genbrug eller bortskaf batterierne på forsvarlig vis. Stik ikke hul i eller afbrænd batterierne.** Ukorrekt bortskaffelse kan skade miljøet eller forårsage personskade.
- **Brug kun værktøjerne med Ingersoll Rand -oplader og -batterier med den korrekte spænding.** Brugen af andre batterier kan skabe risiko for brand, personskade eller ejendomsbeskadigelse.

For yderligere oplysninger henvises til formular 47114541 med sikkerhedsmanual for ledingsfrie skruetrækkere og møtrikspændere, formular 10567832 med sikkerhedsmanual for batterioplader og formular 10567840 med sikkerhedsmanual for batterisikkerhed.

Vejledninger kan downloades fra [ingersollrand.com](http://ingersollrand.com)

## Produktspecifikationer

### QC Modelidentifikation

Serie	Familie	PSET	Kropsstil	Maks. Moment (Nm)	Drevtype
Q	C	P	2P	02	Q4
		P = Programmerbar N = Ikke-programmerbar	2P = Pistol 2A = Vinkel	02 04 08 12 30	Q4 (1/4" Hurtig udskiftning) S6 (3/8" Firkantet)

Modeller	Momentområde	Fri Hastighed	Batterimodeller	Spænding
	ft-lb (Nm)	rpm		V, DC
QCP2P02Q4	0.4 (0.5) - 1.5 (2)	350 - 1,160	BL2012 og BL2022	20
QCP2P04Q4	0.7 (1) - 3 (4)			
QCP2P08Q4	2.2 (3) - 5.9 (8)			
QCP2P12Q4	3.7 (5) - 8.9 (12)	140 - 700		
QCP2A30S6	11.1 (15) - 22.2 (30)			
QCN2P02Q4	0.4 (0.5) - 1.5 (2)	1,160		
QCN2P04Q4	0.7 (1) - 3 (4)			
QCN2P08Q4	2.2 (3) - 5.9 (8)	700		
QCN2P12Q4	3.7 (5) - 8.9 (12)			
QCN2A30S6	11.1 (15) - 22.2 (30)			

Modeller	Lydniveau dB(A) (EN 62841)		Vibrations (m/s <sup>2</sup> ) (EN 62841)	
	† Tryk (L <sub>p</sub> )	‡ Effekt (L <sub>w</sub> )	Niveau	*K
QCP2P02Q4	73	81	0.8	0.5
QCP2P04Q4				
QCP2P08Q4				
QCP2P12Q4				
QCP2A30S6	72	80	0.7	0.4
QCN2P02Q4	73	81	0.8	0.5
QCN2P04Q4				
QCN2P08Q4				
QCN2P12Q4				
QCN2A30S6				

† K<sub>PA</sub> = 3dB måtosikkerhet

‡ K<sub>WA</sub> = 3dB måtosikkerhet

\* K = måtosikkerhet (Vibrations)

Det anbefales, at værktøjet anvendes ved omgivelsestemperaturer (T<sub>a</sub>) mellem 0°C (32°F) og 45°C (113°F). Vær dog opmærksom på, at jo højere omgivelsestemperaturen er, jo lavere er den driftscyklus, som værktøjet vil være i stand til at understøtte.



c UL1004 US

Uppfylder kraven for UL STD. 62841-1 og 62841-2-2.

Certifierad enligt CSA STD. C22.2 No. 62841-1 og 62841-2-2.

Intertek  
4006069

### ADVARSEL

**Lyd- og vibrationsværdier blev målt i overensstemmelse med internationalt anerkendte teststandarder. Brugers eksponering under en specifik værktøjsanvendelse kan adskille sig fra disse resultater. Derfor bør der anvendes stedspecifikke målinger til at bedømme fareniveauet for denne specifikke anvendelse.**

## Montering

### Kabeltilkobling:

Se figur 3 på side 3.

- Til desktop skal du bruge et USB-C til USB-A eller USB-C -kabel.
- Til mobil/tablet skal du bruge et USB-C til USB-C -kabel.

**Bemærk:** USB-kablets maksimale længde er 6-ft (2 meter).

### Tilslutning af rørholder:

Indsæt enderne af ophængstilbehøret øverst på kabinettet.

## Justeringer

Se figur 2 på side 2.



**ADVARSEL**

**Afbryd værktøjet fra batteriet før der foretages nogen som helst justeringer eller tilbehør udskiftes. Sådanne forebyggende sikkerhedsforanstaltninger reducerer risikoen for at komme til at starte værktøjet ved et uheld.**

## Opbevaring

Afbryd batteriet fra værktøjet, når dette ikke er i brug.

## Dele og vedligeholdelse

Værktøjsservice anbefales hvert år. Reparation og vedligeholdelse af værktøjet må kun foretages af autoriseret uddannet personale. Når eftersyn eller reparation er påkrævet, skal du kontakte en **Ingersoll Rand** -afdeling eller-distributør.

## Miljøbeskyttelse

Når brugstiden for **Ingersoll Rand** -el-produktet er udløbet, skal det sendes til genbrug i overensstemmelse med de gældende standarder og regler (lokale, nationale, europæiske osv.). Forkert bortskaffelse kan skade miljøet.

## Symbolidentifikation



Returnér affald mhp. genbrug.



Dette produkt må ikke bortskaffes med almindeligt affald.



Li-ion

Produktet indeholder litiumion. Dette produkt må ikke bortskaffes med almindeligt affald.

Den originale vejledning er på engelsk. Andre sprog er en oversættelse af den originale vejledning.

## Sikkerhedsinformation - Forklaring på Sikkerhedssignaler



**FARE**

Angiver en overhængende farlig situation, som, hvis den ikke undgås, vil resultere i dødsfald eller alvorlig personskade.



**ADVARSEL**

Angiver en mulig farlig situation, som, hvis den ikke undgås, kan resultere i dødsfald eller alvorlig personskade.



**FORSIGTIG**

Angiver en mulig farlig situation, som, hvis den ikke undgås, kan resultere i mindre eller moderat personskade eller ejendomsskade.

**OBS**

Angiver information eller firmapolitik, som direkte eller indirekte vedrører personalesikkerhed eller ejendomsbeskyttelse.

## Produktsäkerhetsinformation

### Avsedd användning:

Dessa greppverktyg rekommenderas för åtdragning och är avsedda att användas vid montering som kräver exakt kontroll av vridmoment, noggrannhet, enhetlighet och repeterbarhet.

### VARNING

**⚠ VARNING: Läs alla säkerhetsvarningar, instruktioner, illustrationer och specifikationer som levereras tillsammans med detta elverktyg.** Om du inte följer varningar och instruktioner riskerar du att utsätta dig för elstöt, brand och/eller allvarliga skador. Spara alla varningar och instruktioner för framtida referens.

- **Återvinn eller kassera batterierna på ett ansvarsfullt sätt.** Punktera eller bränn inte batterierna. Olämplig kassering kan skada miljön eller orsaka personskada.
- **Använd endast verktygen med Ingersoll Rand batterier och laddare med lämplig spänning.** Att använda några andra batterier kan skapa en brandfara, personskada eller sakskada.

Mer information finns i säkerhetsinstruktionsbladet för sladdlösa skruvmejslar och mutterdragare 47114541, säkerhetsinformationsbladet för batteriladdare 10567832 och säkerhetsinformationsbladet för batterier 10567840.

Manualerna kan laddas ner från [ingersollrand.com](http://ingersollrand.com)

## Produktspecifikationer

### QC Modellidentifikation

Serie	Familj	PSET	Utförande	Max. Moment (Nm)	Typ av drivenhets
Q	C	P	2P	02	Q4
		P = Programmerbar N = Ej programmerbar	2P = Pistol 2A = Vinklar	02 04 08 12 30	Q4 (1/4" Snabbt byte) S6 (3/8" Fyrkant)

Modeller	Vridmomentområde	Fri Hastighet v/min	Batterimodeller	Spänning
	ft-lb (Nm)			V, DC
QCP2P02Q4	0.4 (0.5) - 1.5 (2)	350 - 1,160	BL2012 och BL2022	20
QCP2P04Q4	0.7 (1) - 3 (4)			
QCP2P08Q4	2.2 (3) - 5.9 (8)	140 - 700		
QCP2P12Q4	3.7 (5) - 8.9 (12)			
QCP2A30S6	11.1 (15) - 22.2 (30)	60 - 300		
QCN2P02Q4	0.4 (0.5) - 1.5 (2)	1,160		
QCN2P04Q4	0.7 (1) - 3 (4)			
QCN2P08Q4	2.2 (3) - 5.9 (8)	700		
QCN2P12Q4	3.7 (5) - 8.9 (12)			
QCN2A30S6	11.1 (15) - 22.2 (30)	300		

Modeller	Ljudstyrkenivå dB(A) (EN 62841)		Vibrations (m/s <sup>2</sup> ) (EN 62841)	
	† Tryck (L <sub>p</sub> )	‡ Effekt (L <sub>w</sub> )	Niva	*K
QCP2P02Q4	73	81	0.8	0.5
QCP2P04Q4				
QCP2P08Q4				
QCP2P12Q4				
QCP2A30S6	72	80	0.7	0.4
QCN2P02Q4	73	81	0.8	0.5
QCN2P04Q4				
QCN2P08Q4				
QCN2P12Q4				
QCN2A30S6	72	80	0.7	0.4

† K<sub>PA</sub> = 3dB mätosäkerhet

‡ K<sub>WA</sub> = 3dB mätosäkerhet

\* K = mätosäkerhet (Vibrations)

Vi rekommenderar att verktyget används i omgivningstemperaturer (T<sub>a</sub>) mellan 0°C (32°F) and 45°C (113°F). Ju högre omgivningstemperatur, desto lägre driftscykel kan verktyget upprätthålla.



Intertek  
4006069

Uppfyller kraven för UL STD. 62841-1 och 62841-2-2.

Certifierad enligt CSA STD. C22.2 No. 62841-1 och 62841-2-2.



**Värden för ljud och vibrationer har mätts upp i enlighet med etablerade internationella teststandarder. Användarens exponering vid en viss användning av ett verktyg kan skilja sig från dessa resultat. Därför bör mätningar göras på plats för att bedöma risken vid den specifika användningen.**

## Installation

### Anslutning av kabel:

Se figur 3 på sidan 3.

- För stationära datorer använder du en USB-C till USB-A eller USB-C -kabel.
- För mobil/surfplatta, använd en USB-C till USB-C -kabel.

**Obs:** USB-kabeln får vara max 6 fot (2 meter) lång.

### Hållaranslutning:

För in upphängningstillbehörets ändrar högst upp på höljet.

## Justeringar

Se figur 2 på sidan 2.

### VARNING

**Koppla bort verktyget från batteriet innan justeringar eller byte av tillbehör utförs. Dessa förebyggande säkerhetsåtgärder reducerar risken för att verktyget startas oavsiktligt.**

## Förvaring

Koppla bort batteriet från verktyget är det inte används.

## Delar och underhåll

Vi rekommenderar årlig verktygsservice. Verktygsreparation och underhåll bör endast utföras av auktoriserad och utbildad personal. När service eller reparation behövs kontaktar du ett **Ingersoll Rand** kontor eller en distributör.

## Miljöskydd

När livslängden för **Ingersoll Rand**s elektriska produkt har förlutit måste det återvinnas i enlighet med alla tillämpliga regler och lagar (lokala, kommunala, statliga etc.). Olämplig kassering kan skada miljön.

## Identifiering av symboler



Returnera kasserat material för återvinning.



Kassera inte den här produkten tillsammans med hushållssopor.



Produkten innehåller litiumjon. Kassera inte den här produkten tillsammans med hushållssopor.

Originalinstruktionerna är skrivna på engelska. Andra språk utgör en översättning av originalinstruktionerna.

## Säkerhetsinformation - Förklaring av Signalord för Säkerhet

### FARA

Indikerar en hotande farlig situation vilken, om den inte undviks, kommer att resultera i dödsfall eller allvarlig skada.

### VARNING

Indikerar en potentiellt farlig situation vilken, om den inte undviks, kan resultera i dödsfall eller allvarlig skada.

### VAR FÖRSIKTIG

Indikerar en potentiellt farlig situation vilken, om den inte undviks, kan resultera i lättare eller måttlig skada eller skada på egendom.

### OBS

Indikerar information eller företagspolicy som direkt eller indirekt relaterar till säkerhet för personal eller skyddande av egendom.

## Sikkerhetsinformasjon for produktet

### Tiltenkt bruk:

Disse clutchverktøyene er designet for monteringsapplikasjoner som krever presis dreiemomentkontroll, nøyaktighet, konsistens og gjentakbarhet, og anbefales for tiltrekking.

### ⚠ ADVARSEL

**⚠ ADVARSEL: Les alle sikkerhetsadvarsler, instruksjoner, illustrasjoner og spesifikasjoner som følger med elektroverktøyet.** Manglende etterlevelse av advarsler og instruksjoner kan føre til elektrisk sjokk, brann og/eller alvorlig skade. Ta vare på alle advarsler og instruksjoner til senere bruk.

- **Batterier skal gjenvinnes eller avhendes på en forsvarlig måte.** Punkter eller brenn ikke batterier. Feilavhenging kan utgjøre en miljøfare eller føre til personskaade.
- **Bruk bare verktøy med Ingersoll Rand batterier med korrekt spenning.** Bruk av andre batterier kan utgjøre en fare for brann, personskaade eller eiendomsskaade.

For ytterligere informasjon, se skjema 47114541 i sikkerhetskåndboken for den trådløse skrutrekkeren og muttertrekkeren, skjema 10567832 i sikkerhetsinformasjonshåndboken for batteriladeren og skjema 10567840 i sikkerhetsinformasjonshåndboken for batterier.

Håndbøker kan lastes ned fra [ingersollrand.com](http://ingersollrand.com)

## Produktspesifikasjoner

### QC-Modellidentifikasjon

Serie	Familie	PSET	Kroppstype	Maks. Vridningsmoment (Nm)	Stasjonstype
Q	C	P	2P	02	Q4
		P = Programmerbar N = Ikke-programmerbar	2P = Pistol 2A = Vinkler	02 04 08 12 30	Q4 (1/4" Hurtigskift) S6 (3/8" Tomme Firkant)

Modeller	Dreiemomentområde	Fri Hastighet	Batterimodeller	Spenning
	ft-lb (Nm)	rpm		V, DC
QCP2P02Q4	0.4 (0.5) - 1.5 (2)	350 - 1,160	BL2012 og BL2022	20
QCP2P04Q4	0.7 (1) - 3 (4)			
QCP2P08Q4	2.2 (3) - 5.9 (8)	140 - 700		
QCP2P12Q4	3.7 (5) - 8.9 (12)			
QCP2A30S6	11.1 (15) - 22.2 (30)	60 - 300		
QCN2P02Q4	0.4 (0.5) - 1.5 (2)	1,160		
QCN2P04Q4	0.7 (1) - 3 (4)			
QCN2P08Q4	2.2 (3) - 5.9 (8)	700		
QCN2P12Q4	3.7 (5) - 8.9 (12)			
QCN2A30S6	11.1 (15) - 22.2 (30)	300		

Modeller	Lydnivå dB(A) (EN 62841)		Vibrasjons (m/s <sup>2</sup> ) (EN 62841)	
	† Trykk (L <sub>p</sub> )	‡ Effekt (L <sub>w</sub> )	Nivå	*K
QCP2P02Q4	73	81	0.8	0.5
QCP2P04Q4				
QCP2P08Q4				
QCP2P12Q4				
QCP2A30S6	72	80	0.7	0.4
QCN2P02Q4	73	81	0.8	0.5
QCN2P04Q4				
QCN2P08Q4				
QCN2P12Q4				
QCN2A30S6	72	80	0.7	0.4

† K<sub>PA</sub> = 3dB måleusikkerhet

‡ K<sub>WA</sub> = 3dB måleusikkerhet

\* K = måleusikkerhet (Vibrasjons)

Det anbefales at verktøyet brukes i omgivelsestemperaturer (T<sub>a</sub>) mellom 0°C (32°F) og 45°C (113°F). Jo høyere omgivelsestemperaturen er, desto lavere er driftssyklusen som verktøyet vil være i stand til å støtte.



c Intertek

4006069

I henhold til UL STD. 62841-1 og 62841-2-2.

Sertifisert til CSA STD. C22.2 No. 62841-1 og 62841-2-2.



**Lyd og vibrasjonsverdiene ble målt i samsvar med internasjonalt anerkjente teststandarder. Eksponeringen for brukeren i et bestemt bruksområde for verktøyet kan variere fra disse resultatene. Derfor bør målingene på stedet benyttes for å avgjøre farenivået i det bestemte bruksområdet.**

## Montering

### Kabelforbindelse:

Se figur 3 på side 3.

- For stasjonære PC-er bruker du en USB-C til USB-A eller USB-C kabel.
- For mobil/nettbrett bruker du en USB-C til USB-C kabel.

**Merk:** Maksimal lengde på USB-kabelen er 6-ft (2 meter).

### Tilkobling av henger:

Sett inn endene av opphengstilbehøret øverst på huset.

## Justeringer

Se figur 2 på side 2.



**ADVARSEL**

**Apparatet må kobles fra batteriet før det foretas justeringer eller tilbehør endres. Slike preventive sikkerhetstiltak reduserer risikoen for utilsiktet start av verktøyet.**

## Lagring

Frakoble batteriet fra apparatet når det ikke er i bruk.

## Reservedeler og vedlikehold

Verktøyservice anbefales hvert år. Reparasjon og vedlikehold av verktøy skal bare utføres av autorisert fagpersonell. Når service eller reparasjon er nødvendig, kontakt et **Ingersoll Rand** kontor eller en distributør.

## Miljøbeskyttelse

Et gammelt **Ingersoll Rand** kraftprodukt skal gjenvinnes i henhold til gjeldende standarder og regelverk (lokale og statlige). Feilavhending kan utgjøre en miljøfare.

## Symbolidentifikasjon



Returner avfallsmateriale for gjenvinning.



Kast ikke produktet sammen med husholdningsavfall.



Li-ion

Produktet inneholder litium-ion. Kast ikke produktet sammen med husholdningsavfall.

De originale instruksjonene er på engelsk. Andre språk er en oversettelse av de originale instruksjonene.

## Sikkerhetsinformasjon - Forklaring av Signalord for Sikkerhet



**FARE**

Indikerer en overhengende farlig situasjon som vil medføre dødsfall eller alvorlig personskade dersom den ikke unngås.



**ADVARSEL**

Indikerer en potensielt farlig situasjon som kan medføre dødsfall eller alvorlig personskade dersom den ikke unngås.



**OBS!**

Indikerer en potensielt farlig situasjon som kan medføre mindre eller moderat personskade eller eiendomsskade dersom den ikke unngås.

**MERK**

Indikerer informasjon eller firmapolitikk som direkte eller indirekte kan true sikkerheten til personale eller eiendom.

## Tietoja tuoteturvallisuudesta

### Käyttötarkoitus:

Nämä kytkintyökalut on suunniteltu kokoonpanosovelluksiin, jotka vaativat tarkkaa kirstystymomentin hallintaa, tarkkuutta, yhdenmukaisuutta ja toistettavuutta, ja niitä suositellaan kirstymiseen.

### VAROITUS

**VAROITUS:** Lue kaikki tämän voimatyökalun mukana tulevat varoitukset, ohjeet, kuvat ja tekniset tiedot. Varoitusten ja ohjeiden laiminlyönti voi aiheuttaa sähköiskun, tulipalon ja/tai vakavan loukkaantumisen. Säilytä kaikki varoitukset ja ohjeet myöhempää käyttöä varten.

- **Kierrätä tai hävitä akut vastuullisella tavalla.** Älä läivistä tai polta akkuja. Väärä hävitystapa voi vaarantaa ympäristön tai aiheuttaa henkilövahinkoja.
- **Käytä työkaluja vain Ingersoll Rand in akuilla ja laturilla, joissa on oikea jännite.** Jonkun muun akun käyttö saattaa aiheuttaa tulipalon, henkilö tai omaisuusvahinkojen vaaran.

**Lisätietoja on akkuruuvinvääntimen ja mutterinvääntimen turvallisuusoppaan lomakkeessa 47114541, akkulaturin turvallisuustieto oppaan lomakkeessa 10567832 ja akun turvallisuustieto oppaan lomakkeessa 10567840.**

Ohjeet voi ladata osoitteesta [ingersollrand.com](http://ingersollrand.com)

## Tuotteen tekniset tiedot

### QC-Malli Tunniste

<i>Sarja</i>	<i>Perhe</i>	<i>PSET</i>	<i>Rungon Tyylit</i>	<i>Max. Vääntömomentti (Nm)</i>	<i>Käytön tyyppi</i>
<b>Q</b>	<b>C</b>	<b>P</b>	<b>2P</b>	<b>02</b>	<b>Q4</b>
		<b>P = Ohjelmoitavissa</b>	<b>2P = Pistooli</b>	<b>02</b>	<b>Q4 (1/4" Pikavaihto)</b>
		N = Ei ohjelmoitavissa	2A = Kulmat	<b>04</b>	S6 (3/8" Neliö)
				<b>08</b>	
				<b>12</b>	
				<b>30</b>	

Mallit	Vääntömomenttialue	Vapaa Nopeus	Akkumallit	Jännite
	ft-lb (Nm)	kierr./min		V, DC
QCP2P02Q4	0.4 (0.5) - 1.5 (2)	350 - 1,160	BL2012 ja BL2022	20
QCP2P04Q4	0.7 (1) - 3 (4)			
QCP2P08Q4	2.2 (3) - 5.9 (8)	140 - 700		
QCP2P12Q4	3.7 (5) - 8.9 (12)			
QCP2A30S6	11.1 (15) - 22.2 (30)	60 - 300		
QCN2P02Q4	0.4 (0.5) - 1.5 (2)	1,160		
QCN2P04Q4	0.7 (1) - 3 (4)			
QCN2P08Q4	2.2 (3) - 5.9 (8)	700		
QCN2P12Q4	3.7 (5) - 8.9 (12)			
QCN2A30S6	11.1 (15) - 22.2 (30)	300		

Mallit	Melutaso dB(A) (EN 62841)		Värinä (m/s <sup>2</sup> ) (EN 62841)	
	† Paine (L <sub>p</sub> )	‡ Teho (L <sub>w</sub> )	Taso	*K
QCP2P02Q4	73	81	0.8	0.5
QCP2P04Q4				
QCP2P08Q4				
QCP2P12Q4				
QCP2A30S6	72	80	0.7	0.4
QCN2P02Q4	73	81	0.8	0.5
QCN2P04Q4				
QCN2P08Q4				
QCN2P12Q4				
QCN2A30S6	72	80	0.7	0.4

† K<sub>PA</sub> = 3dB mittauksen epävarmuus

‡ K<sub>WA</sub> = 3dB mittauksen epävarmuus

\* K = mittauksen epävarmuus (Värinä)

On suositeltavaa, että työkalua käytetään ympäristön lämpötilan (T<sub>a</sub>) ollessa 0°C (32°F) ja 45°C (113°F). Mitä korkeampi ympäristön lämpötila kuitenkin on, sitä alhaisempi on työkalun käyttöjako.



c  
Intertek  
4006069

Noudattaa UL STD. 62841-1 ja 62841-2-2.

Sertifioitu CSA STD. C22.2 No. 62841-1 ja 62841-2-2.



**VAROITUS**

**Äänen ja värähelyn arvot mitattiin käyttäen kansainvälisesti tunnustettuja testinormeja. Käyttäjän altistus tietyssä työkalusovelluksessa voi erota näistä tuloksista. Siksi pitäisi käyttää paikan päällä suoritettuja mittauksia tietyn sovelluksen vaaratason määrittelyä varten.**

## Asennus

### Kaapeliliitäntä:

Katso kuvaa 3 sivulla 3.

- Käytä pöytäkoneessa USB-C - USB-A tai USB-C -kaapelia.
- Käytä USB-C - USB-C -kaapelia matkapuhelimissa/tableteissa.

**Huomaa:** USB-kaapelin enimmäispituus on 6 jalkaa (2 metriä).

### Ripustinliitäntä:

Aseta ripustinlisävarusteen päät kotolon yläosaan.

## Säädöt

Katso kuvaa 2 sivulla 2.



**VAROITUS**

**Kytke työkalu irti akusta ennen säätöä tai varusteiden vaihtoa. Tällaiset ennaltaehkäisevät turvallisuusvaroitimet ehkäisevät työkalun vahingossa käynnistymisen vaaraa.**

## Säilytys

Irrota akku työkalusta, kun työkalua ei käytetä.

## Osat ja huolto

Työkalujen huoltoa suositellaan joka vuosi. Vain valtuutettu ja koulutuksen saanut henkilöstö saa korjata ja huoltaa tätä työkalua. Kun huolto tai korjaus on ajankohtainen, ota yhteyttä **Ingersoll Rand** in toimistoon tai jälleenmyyjään.

## Ympäristön suojele

Kun **Ingersoll Rand** in sähkötuotteen käyttöikä on ohi, se on kierrätettävä voimassa olevien standardien ja säädösten mukaisesti (paikalliset, osavaltikohtaiset, maakohtaiset jne.). Väärä hävitystapa voi vahingoittaa ympäristöä.

## Symbolin tunniste



Palauta jättemateriaali  
kierrätettäväksi.



Älä hävitä tätä tuotetta  
kotilousjätteen mukana.



Li-ion

Tuote sisältää litiumionia.  
Älä hävitä tätä tuotetta  
kotilousjätteen mukana.

Alkuperäiset ohjeet ovat englanninkielisiä. Muut kielet ovat alkuperäisen ohjeen käännöksiä.

## Turvaohjeet - Turvamerkkisanojen Selitykset



**VAARA**

Ilmaisee välitöntä vaaratilannetta, joka johtaa kuolemaan tai vakavaan loukkaantumiseen, mikäli vaaraa ei ehkäistä.



**VAROITUS**

Ilmaisee mahdollista vaaratilannetta, joka saattaa johtaa kuolemaan tai vakavaan loukkaantumiseen, mikäli tilannetta ei ehkäistä.



**VARO**

Ilmaisee mahdollista vaaratilannetta, joka saattaa johtaa lievään tai keskivaikeaan loukkaantumiseen tai materiaalivahinkoihin, mikäli tilannetta ei ehkäistä.

**HUOMAUTUS**

Ilmaisee ohjeita tai yrityksen toimintatapaa, joka liittyy suoraan tai välillisesti henkilöstön tai kaluston suojeleluun.

## Informações de Segurança do Produto

### Utilização Prevista:

Estas ferramentas de embraiagem foram concebidas para aplicações de montagem que requerem um controlo preciso do binário, precisão, consistência e repetibilidade e são recomendadas para o aperto.



### AVISO

**AVISO: Leia todos os avisos de segurança, instruções, ilustrações e especificações fornecidos com esta ferramenta eléctrica.** O não cumprimento dos avisos e das instruções pode resultar em choques eléctricos, incêndios e/ou ferimentos graves. Conserve todos os Avisos e instruções para futura referência.

- **Elimine ou recicle as baterias de forma responsável.** Não perfure nem queime as baterias. Uma eliminação incorrecta pode prejudicar o ambiente ou causar lesões pessoais.
- **Utilize exclusivamente Ferramentas com o carregador de baterias e as baterias da Ingersoll Rand com a tensão adequada.** A utilização de outras baterias pode dar azo a riscos de incêndio, lesões ou danos materiais.

**Para obter informações adicionais, consulte o Formulário da Aparafusadora sem Fios e o Manual de Segurança Nutrunner 47114541, o Formulário do Manual de Informações de Segurança do Carregador de Bateria 10567832 e o Formulário do Manual de Informações de Segurança da Bateria 10567840.**

Podem transferir manuais do seguinte endereço da Internet: [ingersollrand.com](http://ingersollrand.com)

## Especificações do Produto

### Identificação do Modelo QC

Série	Família	PSET	Estilo do Corpo	Binário Máx. (Nm)	Tipo de acionamento
Q	C	P	2P	02	Q4
		P = Programável N = Não programável	2P = Pistola 2A = Ângulo	02 04 08 12 30	Q4 (1/4" Mudança Rápida) S6 (3/8" Quadrada)

Modelos	Gama de binários	Velocidade Livre	Modelos de baterias	Tensão
	ft-lb (Nm)	rpm		V, DC
QCP2P02Q4	0.4 (0.5) - 1.5 (2)	350 - 1,160	BL2012 e BL2022	20
QCP2P04Q4	0.7 (1) - 3 (4)			
QCP2P08Q4	2.2 (3) - 5.9 (8)			
QCP2P12Q4	3.7 (5) - 8.9 (12)	140 - 700		
QCP2A30S6	11.1 (15) - 22.2 (30)			
QCN2P02Q4	0.4 (0.5) - 1.5 (2)	1,160		
QCN2P04Q4	0.7 (1) - 3 (4)			
QCN2P08Q4	2.2 (3) - 5.9 (8)	700		
QCN2P12Q4	3.7 (5) - 8.9 (12)			
QCN2A30S6	11.1 (15) - 22.2 (30)			

Modelos	Nível de Ruído dB(A) (EN 62841)		Vibrações (m/s <sup>2</sup> ) (EN 62841)	
	† Pressão (L <sub>p</sub> )	‡ Potência (L <sub>w</sub> )	Nível	*K
QCP2P02Q4	73	81	0.8	0.5
QCP2P04Q4				
QCP2P08Q4				
QCP2P12Q4				
QCP2A30S6	72	80	0.7	0.4
QCN2P02Q4	73	81	0.8	0.5
QCN2P04Q4				
QCN2P08Q4				
QCN2P12Q4				
QCN2A30S6				

† Incerteza de medida K<sub>pA</sub> = 3dB

‡ Incerteza de medida K<sub>wA</sub> = 3dB

\* Incerteza de medida K (Vibrações)

Recomenda-se que a ferramenta seja usada a uma temperatura ambiente (T<sub>a</sub>) entre 0°C (32°F) e 45°C (113°F). No entanto, quanto maior a temperatura ambiente, quanto menor for o ciclo de trabalho da ferramenta irá ser capaz de suportar.



Em conformidade com a UL STD. 62841-1 e 62841-2.

Certificado para CSA STD. C22.2 No. 62841-1 e 62841-2-2.

#### AVISO

**Os valores de vibração e ruído foram medidos de acordo com normas de teste reconhecidas a nível internacional. A exposição relativamente ao utilizador numa aplicação de ferramenta específica pode divergir destes resultados. Por conseguinte, deve proceder-se a medições no local, a fim de determinar o nível de risco nessa aplicação específica.**

## Instalação

### Ligação dos Cabos:

Consulte a figura 3 na página 3.

- Para o ambiente de trabalho, utilize um cabo USB-C para USB-A ou USB-C.
- Para telemóveis/tablets, utilize um cabo USB-C para USB-C.

**Nota:** o comprimento máximo do cabo USB é de 6 pés (2 metros).

### Ligação do gancho:

Introduza as extremidades do acessório de suspensão na parte superior da caixa.

## Ajustes

Consulte a figura 2 na página 2.



**AVISO**

**Desligue a ferramenta da bateria antes de fazer quaisquer ajustes ou trocar acessórios. Estas medidas de prevenção reduzem o risco da ferramenta ser acidentalmente colocada em funcionamento.**

## Armazenamento

Desligue a ferramenta da bateria quando não estiver a ser utilizada.

## Peças e Manutenção

A manutenção da ferramenta é recomendada todos os anos. A reparação e a manutenção da ferramenta só devem ser levadas a cabo por pessoal com formação autorizado. Quando for necessária assistência ou reparação, contacte um escritório ou distribuidor da **Ingersoll Rand**.

## Protecção do Ambiente

Quando a vida útil de um produto eléctrico da **Ingersoll Rand** chega ao fim, ele tem de ser reciclado de acordo com todas as normas e os regulamentos aplicáveis (locais, estaduais, nacionais, federais, etc.). Se a bateria for deixada fora de modo incorrecto pode prejudicar o ambiente.

## Identificação dos Símbolos



Devolver para reciclagem.



Não juntar este produto ao lixo doméstico.



Li-ion

Este produto contém iões de lítio. Não juntar este produto ao lixo doméstico.

As instruções originais estão redigidas na língua inglesa. e encontram se traduzidas noutros idiomas.

## Informação de Segurança - Explicação das Palavras de Aviso de Segurança

**PERIGO**

Indica uma situação de perigo iminente que, se não for evitada, pode dar azo a morte ou lesões graves.

**AVISO**

Indica uma situação potencialmente perigosa que, se não for evitada, pode dar azo a morte ou lesões graves.

**ATENÇÃO**

Indica uma situação potencialmente perigosa que, se não for evitada, pode dar azo a lesões ligeiras a moderadas ou a danos em bens e propriedades.

**NOTA**

Indica informações ou uma política da companhia que diz directa ou indirectamente respeito à segurança do pessoal ou à protecção da propriedade.

## Πληροφορίες ασφάλειας προϊόντος

### Προοριζόμενη χρήση:

Αυτά τα εργαλεία σύμπλεξης έχουν σχεδιαστεί για εφαρμογές συναρμολόγησης που απαιτούν ακριβή έλεγχο ροπής, ακρίβεια, συνέπεια και επαναληψιμότητα και συνιστώνται για σύσφιξη.

### ΠΡΟΕΙΔΟΠΟΙΗΣΗ

**ΠΡΟΕΙΔΟΠΟΙΗΣΗ:** Διαβάστε όλες τις προειδοποιήσεις ασφαλείας, οδηγίες, εικόνες και προδιαγραφές που παρέχονται με το συγκεκριμένο ηλεκτρικό εργαλείο. Η μη τήρηση των προειδοποιήσεων και των οδηγιών μπορεί να οδηγήσει σε ηλεκτροπληξία, πυρκαγιά και/ή σοβαρό τραυματισμό. Αποθηκεύστε όλες τις Προειδοποιήσεις και τις οδηγίες για μελλοντική αναφορά.

- **Φροντίστε για την κατάλληλη ανακύκλωση ή διάθεση των μπαταριών.** Μην τρυπάτε και μην καίτε τις μπαταρίες. Η εσφαλμένη διάθεση ενδέχεται να θέσει σε κίνδυνο το περιβάλλον ή να προκαλέσει τραυματισμό.
- **Χρησιμοποιείτε τα εργαλεία μόνο με μπαταρίες και φορτιστές κατάλληλης τάσης της Ingersoll Rand.** Η χρήση οποιουδήποτε άλλου τύπου μπαταριών μπορεί να προκαλέσει κίνδυνο φωτιάς, τραυματισμού ή υλικές ζημιές.

Για πρόσθετες πληροφορίες, ανατρέξτε στο Εγχειρίδιο Ασφαλείας για Κατσαβίδια και Εργαλεία Σύσφιξης Παζιμαδιών Χωρίς Καλώδιο, Έντυπο 47114541, στο Εγχειρίδιο Πληροφοριών Ασφαλείας Φορτιστή Μπαταρίας Έντυπο 10567832 και στο Εγχειρίδιο Πληροφοριών Ασφαλείας Μπαταρίας Έντυπο 10567840.

Λήψη εγχειριδίων μπορεί να γίνει από την ηλεκτρονική διεύθυνση [ingersollrand.com](http://ingersollrand.com)

## Προδιαγραφές προϊόντος

### Αναγνώριση Μοντέλου QC

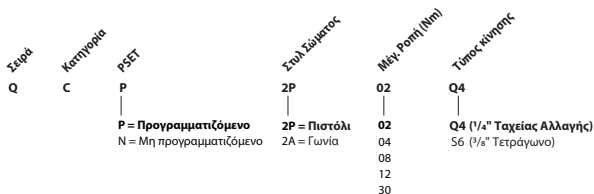

Μοντέλα	Εύρος ροπής	Ελεύθερη Ταχύτητα	Μοντέλα μπαταρίας	Τάση
	ft-lb (Nm)	rpm		V, DC
QCP2P02Q4	0.4 (0.5) - 1.5 (2)	350 - 1,160	BL2012 και BL2022	20
QCP2P04Q4	0.7 (1) - 3 (4)			
QCP2P08Q4	2.2 (3) - 5.9 (8)	140 - 700		
QCP2P12Q4	3.7 (5) - 8.9 (12)			
QCP2A30S6	11.1 (15) - 22.2 (30)	60 - 300		
QCN2P02Q4	0.4 (0.5) - 1.5 (2)	1,160		
QCN2P04Q4	0.7 (1) - 3 (4)			
QCN2P08Q4	2.2 (3) - 5.9 (8)	700		
QCN2P12Q4	3.7 (5) - 8.9 (12)			
QCN2A30S6	11.1 (15) - 22.2 (30)			

Μοντέλα	Ηχητική Στάθμη dB(A) (EN 62841)		Κραδασμών (m/s <sup>2</sup> ) (EN 62841)	
	† Πίεση (L <sub>p</sub> )	‡ Ισχύς (L <sub>w</sub> )	Στάθμη	*Κ
QCP2P02Q4	73	81	0.8	0.5
QCP2P04Q4				
QCP2P08Q4				
QCP2P12Q4				
QCP2A30S6	72	80	0.7	0.4
QCN2P02Q4	73	81	0.8	0.5
QCN2P04Q4				
QCN2P08Q4				
QCN2P12Q4				
QCN2A30S6				

† K<sub>PA</sub> = 3dB αβεβαιότητα μέτρησης

‡ K<sub>WA</sub> = 3dB αβεβαιότητα μέτρησης

\* K = αβεβαιότητα μέτρησης (κραδασμών)

Συνιστάται η χρήση του εργαλείου σε θερμοκρασίες περιβάλλοντος (T<sub>a</sub>) μεταξύ 0°C (32°F) και 45°C (113°F). Ωστόσο, όσο πιο υψηλή είναι η θερμοκρασία περιβάλλοντος, τόσο πιο χαμηλός είναι ο κύκλος λειτουργίας που θα μπορεί να υποστηρίξει το εργαλείο.



Intertek  
4006069

Συμμορφώνεται στον UL STD. 62841-1 και 62841-2-2.

Πιστοποιημένο με το CSA STD. C22.2 No. 62841-1 και 62841-2-2.

### ΠΡΟΕΙΔΟΠΟΙΗΣΗ

Οι τιμές ήχου και δονήσεων μετρήθηκαν σε συμμόρφωση με διεθνώς αναγνωρισμένα πρότυπα δοκιμών. Η έκθεση για το χρήστη σε μια συγκεκριμένη εφαρμογή εργαλείων μπορεί να διαφέρει από αυτά τα αποτελέσματα. Συνεπώς, πρέπει να χρησιμοποιούνται επί τόπου μετρήσεις για τον καθορισμό του επιπέδου κινδύνου στην εν λόγω εφαρμογή.

## Εγκατάσταση

### Καλωδιακή σύνδεση:

Ανατρέξτε στην Εικόνα 3 στη σελίδα 3.

- Για την επιφάνεια εργασίας, χρησιμοποιήστε ένα καλώδιο USB-C σε USB-A ή USB-C.
- Για κινητά/ταμπλέτες, χρησιμοποιήστε ένα καλώδιο USB-C σε USB-C.

**Σημείωση:** Το μέγιστο μήκος του καλωδίου USB είναι 6 πόδια (2 μέτρα).

### Σύνδεση αναρτήρα:

Εισαγάγετε τα άκρα του εξαρτήματος αναρτήρα στο επάνω μέρος του περιβλήματος.

## Ρυθμίσεις

Ανατρέξτε στην Εικόνα 2 στη σελίδα 2.

### ΠΡΟΕΙΔΟΠΟΙΗΣΗ

**Αποσυνδέστε το εργαλείο από την μπαταρία πριν κάνετε οποιοσδήποτε ρυθμίσεις ή πριν αλλάξετε εξαρτήματα. Αυτά τα προληπτικά μέτρα ασφαλείας μειώνουν τον κίνδυνο αθέλητης εκκίνησης του εργαλείου.**

## Αποθήκευση

Αποσυνδέστε την μπαταρία από το εργαλείο όταν δεν το χρησιμοποιείτε.

## Μέρη και συντήρηση

Συνιστάται σέρβις των εργαλείων κάθε χρόνο. Η επισκευή και η συντήρηση του εργαλείου πρέπει να εκτελούνται μόνο από εξουσιοδοτημένο και εκπαιδευμένο προσωπικό. Όταν απαιτείται σέρβις ή επισκευή, επικοινωνήστε με υποκατάστημα ή διανομέα **Ingersoll Rand**.

## Περιβαλλοντολογική προστασία

Όταν λήξει η διάρκεια ζωής του, το ηλεκτρικό προϊόν της **Ingersoll Rand** πρέπει να ανακυκλώνεται σύμφωνα με τα ισχύοντα πρότυπα και κανονισμούς (τοπικούς, κρατικούς, ομοσπονδιακούς, κλπ.). Η ακατάλληλη απόρριψη του προϊόντος ενδέχεται να θέσει σε κίνδυνο το περιβάλλον.

## Αναγνώριση συμβόλων



Επιστρέψτε τα απόβλητα για ανακύκλωση.



Μη απορρίπτετε το παρόν προϊόν μαζί με οικιακά απόβλητα.



Li-ion

Το προϊόν περιέχει ιόντα λιθίου. Μη απορρίπτετε το παρόν προϊόν μαζί με οικιακά απόβλητα.

Οι πρωτότυπες οδηγίες είναι στα αγγλικά. Οι άλλες γλώσσες είναι μετάφραση των πρωτότυπων οδηγιών.

## Πληροφορίες Ασφάλειας - Επεξήγηση των Λέξεων που Δηλώνουν Προειδοποίηση

### ΚΙΝΔΥΝΟΣ

Δηλώνει μία άμεσα επικίνδυνη κατάσταση η οποία, αν δεν αποτραπεί, θα προκαλέσει θάνατο ή σοβαρό τραυματισμό.

### ΠΡΟΕΙΔΟΠΟΙΗΣΗ

Δηλώνει ενδεχόμενη επικίνδυνη κατάσταση η οποία, αν δεν αποτραπεί, θα μπορούσε να προκαλέσει θάνατο ή σοβαρό τραυματισμό.

### ΘΝΙΪΟΧ

Δηλώνει ενδεχόμενη επικίνδυνη κατάσταση η οποία, αν δεν αποτραπεί, ενδέχεται να προκαλέσει ελαφρό ή μέτριο τραυματισμό ή υλικές ζημιές.

### ΣΗΜΕΙΩΣΗ

Δηλώνει πληροφορίες ή μια πολιτική της εταιρίας που σχετίζεται άμεσα ή έμμεσα με την ασφάλεια του προσωπικού ή την προστασία της ιδιοκτησίας.

## Priročnik za varno uporabo izdelka

### Predvidena uporaba:

Ta orodja za sklopke so zasnovana za aplikacije montaže, ki zahtevajo natančen nadzor navora, natančnost, doslednost in ponovljivost, in so priporočljiva za pritegovanje.

### OPOZORILO

**⚠ OPOZORILO: Preberite vsa varnostna opozorila, navodila, slike in specifikacije, priložene temu električnemu orodju.** V kolikor opozoril in navodil ne upoštevate, lahko pride do električnega udara, požara in/ali resnih poškodb. Vsa opozorila in navodila shranite. Morda jih boste potrebovali v prihodnosti.

- **Baterije odlagajte ali reciklirajte odgovorno.** Baterij ne poskušajte preluknjati ali zažgati. Nepravilno odlaganje je lahko nevarno okolju ali povzroči telesne poškodbe.
- **Orodja uporabljajte samo z baterijami primerne napetosti in polnilniki Ingersoll Rand.** Uporaba drugih tipov baterij lahko povzroči požar, telesne poškodbe ali poškodbe lastnine.

**Za dodatne informacije glejte Varnostni priročnik za akumulatorske izvijače in vijačnike, obrazec 47114541, obrazec priročnika z varnostnimi informacijami o polnilniku baterij 10567832 in obrazec priročnika z varnostnimi informacijami o baterijah 10567840.**

Priročnike lahko prenesete s spletne strani [ingersollrand.com](http://ingersollrand.com)

## Specifikacije izdelka

### Identifikacije Modela QC

<i>Serijska</i>	<i>Družina</i>	<i>PSET</i>	<i>Vrsta Ohišja</i>	<i>Največji Navor (Nm)</i>	<i>Vrsta pogona</i>
Q	C	P	2P	02	Q4
		P = programirljiv N = neprogramirljiv	2P = Pištola 2A = Kot	02 04 08 12 30	Q4 (1/4" Hitra zamenjava) S6 (3/8" Kvadratni)

Modeli	Razpon navora	Prazni Tek	Modeli baterij	Napetost
	ft-lb (Nm)	vrt/min		V, DC
QCP2P02Q4	0.4 (0.5) - 1.5 (2)	350 - 1,160	BL2012 in BL2022	20
QCP2P04Q4	0.7 (1) - 3 (4)			
QCP2P08Q4	2.2 (3) - 5.9 (8)	140 - 700		
QCP2P12Q4	3.7 (5) - 8.9 (12)			
QCP2A30S6	11.1 (15) - 22.2 (30)	60 - 300		
QCN2P02Q4	0.4 (0.5) - 1.5 (2)	1,160		
QCN2P04Q4	0.7 (1) - 3 (4)			
QCN2P08Q4	2.2 (3) - 5.9 (8)	700		
QCN2P12Q4	3.7 (5) - 8.9 (12)			
QCN2A30S6	11.1 (15) - 22.2 (30)			

Modeli	Raven Hrupa dB(A) (EN 62841)		Vibracije (m/s <sup>2</sup> ) (EN 62841)	
	† Tlak (L <sub>p</sub> )	‡ Moč (L <sub>w</sub> )	Raven	*K
QCP2P02Q4	73	81	0.8	0.5
QCP2P04Q4				
QCP2P08Q4				
QCP2P12Q4				
QCP2A30S6	72	80	0.7	0.4
QCN2P02Q4	73	81	0.8	0.5
QCN2P04Q4				
QCN2P08Q4				
QCN2P12Q4				
QCN2A30S6	72	80	0.7	0.4

† K<sub>PA</sub> = 3dB merski približek

‡ K<sub>WA</sub> = 3dB merski približek

\* K = merilna negotovost (Vibracije)

Priporočamo, da orodje uporabljate pri temperaturah okolja (T<sub>a</sub>) med 0°C (32°F) in 45°C (113°F), vendar pa se cikel delovanja, ki ga podpira orodje, skrajšuje z višjimi temperaturami okolja.



Intertek  
4006069

Izpolnjuje standard UL STD. 62841-1 in 62841-2-2.

Potrjeno za standard CSA STD. C22.2 No. 62841-1 in 62841-2-2.

### OPOZORILO

**Vrednosti zvoka in tresljajev so bile izmerjene skladno z mednarodno priznanimi standardi preskušanja. Izpostavljenost uporabnika pri uporabi specifičnih orodij se lahko razlikuje od teh rezultatov. Zato se morajo uporabljati meritve na lokaciji za določanje ravni tveganja pri specifični uporabi.**

## Namestitvev

### Kabelska povezava:

Glejte sliko 3 na strani 3.

- Za namizni računalnik uporabite kabel USB-C z USB-A ali USB-C.
- Za mobilni telefon/tablico uporabite kabel USB-C z USB-C.

**Opmo**: Največja dolžina kabla USB je 6-ft (2 metra).

### Priključitev obešalnika:

Konca dodatka za obešalnik vstavite na vrh ohišja.

## Nastavitve

Glejte sliko 2 na strani 2.

### OPOZORILO

**Orodje odklopite z akumulatorja, preden izvedete kakršne koli prilagoditve ali zamenjate dodatke. Takšni preventivni varnostni ukrepi zmanjšujejo nevarnost naključnega zagona orodja.**

## Shranjevanje

Akumulator odklopite z orodja, kadar ga ne uporabljate.

## Sestavni deli in vzdrževanje

Priporočamo, da orodje letno servisirate. Popravila in vzdrževanje tega orodja lahko izvaja samo pooblaščen usposobljeno osebje. Za servis ali popravilo se obrnite na predstavništvo ali zastopnika podjetja **Ingersoll Rand**.

## Zaščita Okolja

Električno orodje **Ingersoll Rand** po izteku življenjske dobe reciklirate v skladu z vsemi veljavnimi standardi in predpisi (lokalnimi, zveznimi, državnimi, itd.). Nepravilno odlaganje ogroža naravo.

## Legenda Simbolov



Odpadni material vrnite v recikliranje.



Izdelka ne odlagajte z gospodinjskimi odpadki.



Izdelek vsebuje litij-ion. Izdelka ne odlagajte z gospodinjskimi odpadki.

Izvorni jezik navodil je angleški. Navodila v drugih jezikih so prevodi izvirnih navodil.

## Informacije o Varnosti - Pojasnila za Varnostna Opozorila

### NEVARNO

Označuje neposredno nevarne okoliščine, v katerih lahko nastanejo hujše telesne poškodbe ali smrt.

### OPOZORILO

Označuje potencialno nevarne okoliščine, v katerih lahko nastanejo hujše telesne poškodbe ali smrt.

### POZOR

Označuje potencialno nevarne okoliščine, v katerih lahko nastanejo lažje telesne poškodbe ali materialna škoda.

### OPOMBA

Označuje informacije ali priporočila proizvajalca, ki se nanašajo neposredno ali posredno na varnost osebja ali zaščito premoženja.

## Bezpečnostné informácie o výrobku

### Plánované použitie:

Toto spojkové náradie je navrhnuté na montážne aplikácie, kde je potrebné presné ovládanie krútiaceho momentu, presnosť, konzistentnosť a opakovateľnosť, a odporúča sa používať na utahovanie.

### VAROVANIE

**VAROVANIE:** Prečítajte si všetky bezpečnostné výstrahy, pokyny, ilustrácie a technické údaje priložené k tomuto elektrickému náradíu. Opomenutie dodržiavať výstrahy a pokyny môže mať za následok zasiahnutie elektrickým prúdom, požiar a/alebo vážne poranenie. Všetky výstrahy a pokyny uschovajte pre možnú potrebu v budúcnosti.

- Batérie zodpovedne zrecyklujte alebo zlikvidujte.** Batérie neprepichujte ani nespálujte. Nesprávna likvidácia batérií môže ohroziť životné prostredie alebo spôsobiť úraz.
- Používajte výlučne náradie s batériami a nabíjačkou značky Ingersoll Rand s príslušným napätím.** Použitie akýchkoľvek iných batérií môže spôsobiť riziko vzniku požiaru, úrazu alebo poškodenia majetku.

Ďalšie informácie nájdete v bezpečnostnej príručke k akumulátorovému skrutkovaču na skrutky a matice dokument 47114541, v bezpečnostnej príručke k nabíjačke batérií dokument 10567832 a v bezpečnostnej príručke k batériám dokument 10567840.

Návody si môžete stiahnuť z webovej adresy [ingersollrand.com](http://ingersollrand.com)

## Technické údaje produktu

### Popis Modelu QC

Séria	Skupina	P-SET	Typ Hlavnej Časti	Max. Krútiaci Moment (Nm)	Typ pohonu
Q	C	P	2P	02	Q4
		P = programovateľný N = neprogramovateľný	2P = Pištol 2A = Uhol	02 04 08 12 30	Q4 (1/4" Rýchla výmena) S6 (3/8" Stvorec)

Modely	Rozsah krútiaceho momentu	Rýchlosť pri Volnobehu	Modely batérií	Napätie
	ft-lb (Nm)	ot/min		V, DC
QCP2P02Q4	0.4 (0.5) - 1.5 (2)	350 - 1,160	BL2012 a BL2022	20
QCP2P04Q4	0.7 (1) - 3 (4)			
QCP2P08Q4	2.2 (3) - 5.9 (8)	140 - 700		
QCP2P12Q4	3.7 (5) - 8.9 (12)			
QCP2A30S6	11.1 (15) - 22.2 (30)	60 - 300		
QCN2P02Q4	0.4 (0.5) - 1.5 (2)	1,160		
QCN2P04Q4	0.7 (1) - 3 (4)			
QCN2P08Q4	2.2 (3) - 5.9 (8)	700		
QCN2P12Q4	3.7 (5) - 8.9 (12)			
QCN2A30S6	11.1 (15) - 22.2 (30)	300		

Modely	Hladina Hluku dB(A) (EN 62841)		Vibrácií (m/s <sup>2</sup> ) (EN 62841)	
	† Tlak (L <sub>p</sub> )	‡ Výkon (L <sub>w</sub> )	Hladina	*K
QCP2P02Q4	73	81	0.8	0.5
QCP2P04Q4				
QCP2P08Q4				
QCP2P12Q4				
QCP2A30S6	72	80	0.7	0.4
QCN2P02Q4	73	81	0.8	0.5
QCN2P04Q4				
QCN2P08Q4				
QCN2P12Q4				
QCN2A30S6	72	80	0.7	0.4

† K<sub>PA</sub> = 3dB neurčitosť merania

‡ K<sub>WA</sub> = 3dB neurčitosť merania

\* K = neistota merania (Vibrácií)

Odporúča sa, aby sa nástroj používal pri teplotách okolia (T<sub>a</sub>) medzi 0°C (32°F) a 45°C (113°F). Čím vyššia je však teplota okolia, tým nižší je cyklus prevádzky, ktorý bude nástroj schopný podporovať.



Intertek  
4006069

Vyhovuje norme UL STD. 62841-1 a 62841-2-2.

Certifikované podľa normy CSA STD. C22.2 No. 62841-1 a 62841-2-2.

#### **VAROVANIE**

**Hodnoty hluku a vibrácií sú určené meraniami, ktoré sú v súlade s medzinárodne uznávanými testovacími normami. Skutočný vplyv na používateľa pri špecifickom použití nástroja sa môže líšiť od týchto výsledkov. Preto je potrebné vykonať merania na mieste použitia, aby sa určila úroveň rizika pri konkrétnom použití.**

## Montáž

### Pripojenie káblov:

Pozrite si obrázok 3 na strane 3.

- Pre stolný počítač použite kábel USB-C na USB-A alebo USB-C.
- Pre mobilný telefón/tablet použite kábel USB-C na USB-C.

**Poznámka:** Maximálna dĺžka USB kábla je 6-ft (2 metre).

### Pripojenie na záves:

Konce závesného príslušenstva vložte do hornej časti krytu.

## Nastavenia

Pozrite si obrázok 2 na strane 2.

### VAROVANIE

**Pred vykonávaním akýchkoľvek nastavení alebo výmene príslušenstva odpojte nástroj od batérie. Tieto preventívne bezpečnostné opatrenia znižujú riziko náhodného spustenia náradia.**

## Skladovanie

Ak sa nástroj nepoužíva, odpojte ho od batérie.

## Diely a údržba

Raz za rok sa odporúča vykonať servis náradia. Opravu a údržbu nástrojov smie vykonávať iba autorizovaný a vyškolený personál. Ak potrebujete servis alebo opravu, kontaktujte pobočku alebo distribútora **Ingersoll Rand**.

## Ochrana životného prostredia

Po skončení životnosti elektrického výrobku spoločnosti **Ingersoll Rand** musí byť tento výrobok recyklovaný v súlade so všetkými platnými normami a predpismi (miestnymi, štátnymi, regionálnymi, federálnymi, atď.). Nesprávne likvidovanie akumulátorov môže ohroziť životné prostredie.

## Identifikácia symbolov



Vráťte odpadový materiál na recykláciu.



Nevyhadzujte tento výrobok spolu s domácim odpadom.



Li-ion

Výrobok obsahuje lítium-ión. Nevyhadzujte tento výrobok spolu s domácim odpadom.

Originál pokynov je v angličtine. Texty v ostatných jazykoch sú prekladom originálu pokynov.

## Bezpečnostné Informácie - Vysvetlenie Bezpečnostných Značiek

### NEBEZPEČENSTVO

Označuje hroziacu nebezpečnú situáciu, ktorá v prípade, že sa jej nezabráni, bude mať za následok smrť alebo vážny úraz.

### VAROVANIE

Označuje potenciálne nebezpečenstvo, ktoré v prípade, že sa mu nezabráni, môže mať za následok smrť alebo vážne poranenie osoby.

### VÝSTRAHA

Označuje potenciálnu hroziacu situáciu, ktorá v prípade, že sa jej nezabráni, môže skončiť ľahkým alebo ťažším úrazom alebo zničením majetku.

### oznámene

Označuje informácie alebo vyhlásenia spoločnosti, ktoré priamo alebo nepriamo súvisia s bezpečnosťou osôb alebo ochranou majetku.

## Bezpečnostní informace o produktu

### Účel použití:

Tyto utahovávky jsou určeny pro montážní aplikace vyžadující přesnou kontrolu krouticího momentu, přesnost, konzistenci a opakovatelnost a jsou doporučeny k utahování.

### VAROVÁNÍ

**VAROVÁNÍ:** Prostudujte si všechna bezpečnostní upozornění, pokyny, vyobrazení a technické údaje přiložené k tomuto elektrickému nářadí. Nedodržení upozornění a pokynů může způsobit zásah elektrickým proudem, vznik požáru nebo vážné poranění. Veškerá upozornění a pokyny uchovejte pro budoucí použití.

- Akumulátory zodpovědně likvidujte nebo recyklujte.** Nepropichujte je ani nepalte. Při nesprávné likvidaci může dojít k ohrožení životního prostředí nebo k osobnímu zranění.
- Nástroje používejte pouze s akumulátory a nabíječkou příslušného napětí od společnosti Ingersoll Rand.** Použití jiných akumulátorů může způsobit nebezpečí požáru, osobního zranění nebo poškození majetku.

Další informace naleznete v Bezpečnostní příručce akumulátorových šroubováků a utahováků, formulář 47114541, v Informační a bezpečnostní příručce nabíječky akumulátorů, formulář 10567832 a v Informační a bezpečnostní příručce akumulátorů, formulář 10567840.

Příručky si můžete stáhnout z webové stránky [ingersollrand.com](http://ingersollrand.com)

## Specifikace výrobku

### Identifikace Modelu QC

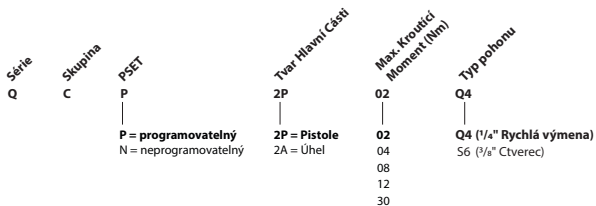

Modely	Rozsah točivého momentu	Volnoběh	Modely baterií	Napětí
	ft-lb (Nm)	ot/min		V, DC
QCP2P02Q4	0.4 (0.5) - 1.5 (2)	350 - 1,160	BL2012 a BL2022	20
QCP2P04Q4	0.7 (1) - 3 (4)			
QCP2P08Q4	2.2 (3) - 5.9 (8)	140 - 700		
QCP2P12Q4	3.7 (5) - 8.9 (12)			
QCP2A30S6	11.1 (15) - 22.2 (30)	60 - 300		
QCN2P02Q4	0.4 (0.5) - 1.5 (2)	1,160		
QCN2P04Q4	0.7 (1) - 3 (4)			
QCN2P08Q4	2.2 (3) - 5.9 (8)	700		
QCN2P12Q4	3.7 (5) - 8.9 (12)			
QCN2A30S6	11.1 (15) - 22.2 (30)			

Modely	Hladina Hluku dB(A) (EN 62841)		Vibrací (m/s <sup>2</sup> ) (EN 62841)	
	† Tlak (L <sub>p</sub> )	‡ Výkon (L <sub>w</sub> )	Hladina	*K
QCP2P02Q4	73	81	0.8	0.5
QCP2P04Q4				
QCP2P08Q4				
QCP2P12Q4				
QCP2A30S6	72	80	0.7	0.4
QCN2P02Q4	73	81	0.8	0.5
QCN2P04Q4				
QCN2P08Q4				
QCN2P12Q4				
QCN2A30S6	72	80	0.7	0.4

† K<sub>PA</sub> = nepřesnost měření 3dB

‡ K<sub>WA</sub> = nepřesnost měření 3dB

\* K = nejistota měření (Vibrací)

Doporučuje se používat nástroj při teplotách prostředí (T<sub>a</sub>) od 0°C (32°F) do 45°C (113°F). Avšak čím vyšší je teplota prostředí, tím menší pracovní cyklus bude nástroj schopen podporovat.



c  
Intertek  
4006069

Odpovídá směrnicí UL STD. 62841-1 a 62841-2-2.

Certifikováno podle směrnice CSA STD. C22.2 No. 62841-1 a 62841-2-2.

### VAROVÁNÍ

**Hodnoty hluku a vibrací byly změřeny v souladu s mezinárodně uznávanými zkušebními normami. Skutečný vliv na uživatele při konkrétním použití nástroje se může od těchto výsledků lišit. Proto je třeba pro určení úrovně nebe pečí při konkrétním použití provést měření na místě použití.**

## Instalace

### Připojení kabelu:

Viz obrázek 3 na straně 3.

- Pro stolní počítače použijte kabel USB-C na USB-A nebo USB-C.
- Pro mobilní telefon/tablet použijte kabel USB-C na USB-C.

**Poznámka:** Maximální délka kabelu USB jsou 6 stop (2 metry).

### Připojení závěsu:

Vložte konce závěsného příslušenství v horní části krytu.

## Úpravy

Viz obrázek 2 na straně 2.

### VAROVÁNÍ

**Před provedením jakéhokoliv nastavení nebo výměnou příslušenství odpojte nástroj od baterie. Tato preventivní bezpečnostní opatření snižují riziko náhodného spuštění nářadí.**

## Uskladnění

Jestliže nástroj nebudete používat, odpojte jej od baterie.

## Díly a údržba

Servis nářadí je doporučeno provádět každý rok. Opravy a údržbu nástroje smí provádět pouze autorizovaný kvalifikovaný personál. Je-li nutný servis nebo oprava, obraťte se na pobočku společnosti **Ingersoll Rand** nebo distributora.

## Ochrana životního prostředí

Po skončení životnosti musí být elektrický výrobek firmy **Ingersoll Rand** recyklován v souladu se všemi platnými normami a předpisy (místními, státními, federálními atd.). Nesprávnou likvidací může dojít k ohrožení životního prostředí.

## Identifikace symbolů



Vraťte odpadový materiál k recyklaci.



Tento výrobek nelikvidujte s domovním odpadem.



Li-ion

Výrobek obsahuje lithium-ion. Tento výrobek nelikvidujte s domovním odpadem.

Originální návod je v angličtině. Další jazyky jsou překladem originálního návodu.

## Bezpečnostní informace – Vysvětlení Bezpečnostních Signálů

### NEBEZPEČÍ

Označuje bezprostřední nebezpečí, které, pokud nejsou učiněna příslušná opatření, může způsobit smrt nebo vážné poranění osoby.

### VAROVÁNÍ

Označuje potenciální nebezpečí, které, pokud nebudou učiněna příslušná opatření, by mohlo způsobit smrt nebo vážné poranění osoby.

### UPOZORNĚNÍ

Označuje potenciální nebezpečí, které, pokud nebudou učiněna příslušná opatření, může způsobit drobné nebo mírné poranění osob nebo škody na majetku.

### POZNÁMKA

Označuje informace nebo sdělení společnosti, které přímo nebo nepřímo souvisí s bezpečností osob nebo ochranou majetku.

## Toote ohutusteave

### Ettenähtud kasutamine:

Need siduritööriistad on mõeldud montaažitöödeks, mis nõuavad täpset pöördemomendi juhtimist, täpsust, ühtlaseid tulemusi ja korratavust, ning neid soovitakse kasutada pingutamiseks.

### ⚠ HOIATUS

**⚠ HOIATUS: Lugege läbi kõik elektrilise tööriistaga kaasas olevad hoiatused, juhised, tehnilised andmed ning tutvuge joonistega.** Hoiatustest ja juhtnööridest mittepidamine võib põhjustada elektrilöögi, süttimise ja/või tõsise vigastuse. Hoidke kõik hoiatused ja juhtnöörid hiljem uuesti läbivaatamiseks alles.

- **Utiliseerige või andke akud vastutustundlikult korduvkasutusse.** Ärge lõhkuge ega põletage akut. Väär utiliseerimine võib kahjustada keskkonda või põhjustada kehavigastusi.
- **Kasutage vaid neid tööriistu, mis on varustatud nõuetekohase toitepingega Ingersoll Rand i aku ja laaduriga.** Teistsuguste akude kasutamine loob ohu tulekahju, kehavigastuste või varalise kahju tekkeks.

Lisateabe saamiseks vaadake juhtmeta kruvikeera ja mutrivõtme ohutusjuhendi dokumenti 47114541, akulaadija ohutusjuhendi dokumenti 10567832 ja aku ohutusjuhendi dokumenti 10567840.

Juhendeid saab alla laadida aadressilt [ingersollrand.com](http://ingersollrand.com)

## Toote tehnilised andmed

### Mudeli QC Identandmed

Seeria	Sari	PSET	Kere tüüp	Maks. Väändemoment (Nm)	Ajami tüüp
Q	C	P	2P	02	Q4
		P = programmeeritav N = mitteprogrammeeritav	2P = Püstol 2A = Nurk	02 04 08 12 30	Q4 (1/4" Kiirvahetus) S6 (3/8" Ruut)

Mudelid	Pöördemomendi vahemik	Vaba Pöörlemiskiirus	Akumudelid	Pinge
	ft-lb (Nm)	rpm		V, DC
QCP2P02Q4	0.4 (0.5) - 1.5 (2)	350 - 1,160	BL2012 ja BL2022	20
QCP2P04Q4	0.7 (1) - 3 (4)			
QCP2P08Q4	2.2 (3) - 5.9 (8)	140 - 700		
QCP2P12Q4	3.7 (5) - 8.9 (12)			
QCP2A30S6	11.1 (15) - 22.2 (30)	60 - 300		
QCN2P02Q4	0.4 (0.5) - 1.5 (2)	1,160		
QCN2P04Q4	0.7 (1) - 3 (4)			
QCN2P08Q4	2.2 (3) - 5.9 (8)	700		
QCN2P12Q4	3.7 (5) - 8.9 (12)			
QCN2A30S6	11.1 (15) - 22.2 (30)			

Mudelid	Müratase dB(A) (EN 62841)		Vibratsioon (m/s <sup>2</sup> ) (EN 62841)	
	† Rõhk (L <sub>p</sub> )	‡ Võimsus (L <sub>w</sub> )	Tase	*K
QCP2P02Q4	73	81	0.8	0.5
QCP2P04Q4				
QCP2P08Q4				
QCP2P12Q4				
QCP2A30S6	72	80	0.7	0.4
QCN2P02Q4	73	81	0.8	0.5
QCN2P04Q4				
QCN2P08Q4				
QCN2P12Q4				
QCN2A30S6				

† K<sub>PA</sub> = 3dB mõõtemääramatus

‡ K<sub>WA</sub> = 3dB mõõtemääramatus

\* K = mõõtmise määramatus (Vibratsioon)

Seadet on soovitatav kasutada keskkonnatemperatuuril (T<sub>a</sub>) vahemikus 0°C (32°F) ja 45°C (113°F).  
Ent mida kõrgem on keskkonnatemperatuur, seda madalamat töötüsükli seade taluda.



Intertek  
4006069

Vastab standardile UL STD. 62841-1 ja 62841-2-2.

Sertifitseeritud vastavalt standardile CSA STD. C22.2 No. 62841-1 ja 62841-2-2.

### HOIATUS

**Heli ja vibratsiooni väärtusi mõõdeti kooskõlas rahvusvaheliselt tunnustatud standarditega. Kasutaja kokkupuude konkreetse tööriistaga võib erineda nendest tulemustest. Seetõttu on vaja teha kohapealseid mõõtmisi, et välja selgitada ohutase kindla kasutusolukorra puhul.**

## Paigaldamine

### Kaabliühendus:

Vt joonist 3 lk 3.

- Laua puhul kasutage USB-C - USB-A või USB-C kaablit.
- Mobiili/tahvelarvuti puhul kasuta USB-C - USB-C kaablit.

**Märkus:** USB-kaabli maksimaalne pikkus on 6-ft (2 meetrit).

### Rippkronsteini ühendamine:

Sisestage riputustarviku otsad korpuse ülaossa.

## Reguleerimine

Vt joonist 2 lk 2.



**HOIATUS**

**Enne reguleerimist või tarvikute vahetamist ühendage tööriist aku küljest lahti. Nimetatud ettevaatusabinõud aitavad vähendada tööriista ettevaatamatu käivitamise riski.**

## Hoiustamine

Kui seda ei kasutata, ühendage aku tööriista küljest lahti.

## Osad ja hooldus

Tööriista tuleks hooldada kord aastas. Tööriista remonti ja hooldust tohib teha ainult volitatud kvalifitseeritud töötaja. Hoolduse või remondi vajadusel võtke ühendust **Ingersoll Rand** i kontori või edasimüüjaga.

## Keskkonnakaitse

Pärast kasutusea lõppu tuleb **Ingersoll Rand** i elektritööriist utiliseerida kooskõlas kõigi kehtivate normide ja eeskirjadega (kohalikud, maakondlikud, riiklikud, föderalsed jne). Ebaõige utiliseerimine võib põhjustada keskkonnakahju.

## Tingmärkide selgitus



Tagastage jäätmed taaskasutuseks.



Ärge kõrvaldage seda toodet koos olmejäätmetega.



Toode sisaldab liitium-ioonmaterjale. Ärge kõrvaldage seda toodet koos olmejäätmetega.

Originaaljuhend on inglise keeles. Juhendid teistes keeltes on tõlgitud originaaljuhendist.

## Ohutusteave – Ohutussignaalide Selgitus



**HÄDAOHT**

Osutab vahetult ohtlikule olukorrale, mille tagajärjeks võib olla surm või tõsine vigastus.



**HOIATUS**

Osutab potentsiaalselt ohtlikule olukorrale, mille tagajärjeks võib olla surm või tõsine vigastus.



**ETTEVAATUST**

Osutab potentsiaalselt ohtlikule olukorrale, mille tagajärjeks võib olla väiksem või keskmine vigastus või varaline kahju.

**TÄHELEPANU**

Osutab teabele või firma poliitikale, mis puudutab otseselt või kaudselt personali ohutust ning vara kaitset.

## A termékre vonatkozó biztonsági információk

### Felhasználási terület:

Ezeket a kuplungszerszámokat olyan szereléshez tervezték, ahol precíz nyomatékszabályozásra, pontosságra, következetességre és megismételhetőségre van szükség a csavarok meghúzásakor.

### VIGYÁZAT

**⚠ VIGYÁZAT: Tanulmányozza az ehhez a gépi szerszámhoz mellékelt összes biztonsági figyelmeztetést, utasítást, képet és műszaki leírást.** A figyelmeztetések és utasítások be nem tartása, áramütést, tüzet és/vagy komolyabb sérülést eredményezhet. Tegyen el minden Figyelmeztetést és utasítást, hogy később is megtekinthesse.

- **Az akkumulátorokat felelősséggel hasznosítsa újra, illetve ártalmatlanítsa.** Ne lyukassza ki vagy égesse el az akkumulátorokat. A nem megfelelő ártalmatlanítás veszélyeztetheti a környezetet vagy személyi sérüléseket okozhat.
- **A szerszámokat csak megfelelő feszültségű Ingersoll Rand akkumulátorokkal és töltővel használja.** Más típusú akkumulátorok használata tűzveszélyt, személyi sérüléseket, vagy anyagi károkat okozhat.

További információkért olvassa el az Akkus csavarhúzó biztonsági kézikönyvét 47114541, az Akkumulátortöltő biztonsági információs kézikönyvét 10567832, és az Akkumulátor biztonsági információs kézikönyvét 10567840.

A kézikönyvek letöltési címe: [ingersollrand.com](http://ingersollrand.com)

## A termék jellemzői

### QC Modell Azonosító Információk

Sorozat	Család	PSET	Készülékhez-fajta	Max. nyomaték (Nm)	Meghajtó típusa
Q	C	P	2P	02	Q4
		P = Programozható N = Nem programozható	2P = Pisztoly 2A = Szög	02 04 08 12 30	Q4 (1/4" Gyorscsere) S6 (3/8" Négyzetes)

Modellek	Nyomatéktartomány	Üresjárási Sebesség	Akkumulátor modellek	Feszültség
	ft-lb (Nm)	ford./perc		V, DC
QCP2P02Q4	0.4 (0.5) - 1.5 (2)	350 - 1,160	BL2012 és BL2022	20
QCP2P04Q4	0.7 (1) - 3 (4)			
QCP2P08Q4	2.2 (3) - 5.9 (8)	140 - 700		
QCP2P12Q4	3.7 (5) - 8.9 (12)			
QCP2A30S6	11.1 (15) - 22.2 (30)	60 - 300		
QCN2P02Q4	0.4 (0.5) - 1.5 (2)	1,160		
QCN2P04Q4	0.7 (1) - 3 (4)			
QCN2P08Q4	2.2 (3) - 5.9 (8)	700		
QCN2P12Q4	3.7 (5) - 8.9 (12)			
QCN2A30S6	11.1 (15) - 22.2 (30)			

Modellek	Hangszint dB(A) (EN 62841)		Rezgés (m/s <sup>2</sup> ) (EN 62841)	
	† Nyomás (L <sub>p</sub> )	‡ Teljesítmény (L <sub>w</sub> )	Szint	*K
QCP2P02Q4	73	81	0.8	0.5
QCP2P04Q4				
QCP2P08Q4				
QCP2P12Q4				
QCP2A30S6	72	80	0.7	0.4
QCN2P02Q4	73	81	0.8	0.5
QCN2P04Q4				
QCN2P08Q4				
QCN2P12Q4				
QCN2A30S6				

† K<sub>PA</sub> = 3dB mérési bizonytalanság

‡ K<sub>WA</sub> = 3dB mérési bizonytalanság

\* K = mérési bizonytalanság (Vibrációs)

Az eszközt 0°C (32°F) és 45°C (113°F) közötti hőmérsékletű környezetben (T<sub>a</sub>) ajánlott használni. Azonban minél magasabb a környezeti hőmérséklet, az eszköz annál alacsonyabb működési ciklus támogatására képes.



Intertek  
4006069

Megfelel az UL szabványnak. UL STD. 62841-1 és 62841-2-2.

CSA szabvány által hitelesített. C22.2 No. 62841-1 és 62841-2-2.

### VIGYÁZAT

**A hang- és rezgésértékek mérése nemzetközileg elfogadott vizsgálati szabványoknak megfelelően történt. Az eszköz bizonyos felhasználási területein a felhasználót érő hatások ezektől az értékektől eltérhetnek. Ezért az adott alkalmazásra vonatkozó veszélyességi szintet helyszíni méréssel kell meghatározni.**

## Szerelés

### Kábelcsatlakozás:

Lásd az 3 ábrát a 3 oldalon.

- Az asztali számítógépekhez használjon USB-C - USB-A vagy USB-C kábelt.
- Mobilhoz/tabletához használjon USB-C - USB-C kábelt.

**Megjegyzés:** Az USB-kábel maximális hossza 6 láb (2 méter).

### A felfüggesztőszerkezet felszerelése:

Helyezze be a felfüggesztő tartozék végeit a ház tetején.

## Beállítások

Lásd az 2 ábrát a 2 oldalon.



**VIGYÁZAT**

**Shakítsa meg az eszköz és az akkumulátor közötti kapcsolatot mielőtt módosítaná vagy megváltoztatná a tartozékokat. Az ilyen megelőző biztonsági intézkedések csökkentik a szerszám véletlen elindulásának kockázatát.**

## Tárolás

Shakítsa meg az eszköz és az akkumulátor közötti kapcsolatot, ha nem használja az eszközt.

## Alkatrészek és karbantartás

A szerszám karbantartását évente ajánlott elvégezni. A szerszám javítását és karbantartását csak arra jogosult, képzett szakember végezheti. Ha szervizelésre vagy javításra van szükség, forduljon az **Ingersoll Rand** képviselőjéhez vagy forgalmazójához.

## Környezetvédelem

Ha az **Ingersoll Rand** elektromos termék élettartama lejárt, újrahasznosítását az összes vonatkozó (helyi, állami, országos, szövetségi stb.) szabvánnyal és előírással összhangban kell elvégezni. A nem megfelelő ártalmatlanítás veszélyeztetheti a környezetet.

## A szimbólumok azonosítása



Juttassa vissza a hulladékanyagot újrahasznosításra.



Ezt a terméket ne tegye a háztartási hulladékanyag közé.



Li-ion

A termék lítium-ion akkumulátort tartalmaz. Ezt a terméket ne tegye a háztartási hulladékanyag közé.

Az eredeti utasítások angolul elérhetőek. A más nyelveken olvasható utasítások az eredeti utasítás fordításai.

## Biztonsági Információk – A Biztonsági Vonatkozású Szavak Jelentése



**VESZÉLY**

Olyan küszöbön álló veszélyes helyzetre utal, amely, ha nem kerülik el, halálhoz vagy súlyos sérüléshez vezethet.



**VIGYÁZAT**

Olyan lehetséges veszélyes helyzetre utal, amely, ha nem kerülik el, halálhoz vagy súlyos sérüléshez vezethet.



**FIGYELEM**

Olyan lehetséges veszélyes helyzetre utal, amely, ha nem kerülik el, könnyű vagy közepes sérüléshez illetve vagyoni kárhoz vezethet.

**MEGJEGYZÉS**

A személyi biztonsághoz illetve vagyonvédelemhez közvetlenül vagy közvetve kapcsolódó információt vagy vállalati irányelvet jelöl.

## Gaminio saugos informacija

### Paskirtis:

Šie sankabiniai įrankiai skirti montavimo reikmėms, kai būtinas tikslus sukimo momento reguliavimas, tikslumas, nuoseklumas ir pakartojamumas. Jie rekomenduojami veržimo operacijoms atlikti.

### ⚠️ ĮSPĖJIMAS

**⚠️ ĮSPĖJIMAS: Perskaitykite visus šiam įrankiui taikomus saugos perspėjimus, instrukcijas, iliustracijas ir specifikacijas.** Jei nesilaikysite nurodymų ir įspėjimų, galite gauti elektros smūgį, sukelti gaisrą ir (arba) sunkiai susižeisti. Saugokite visus įspėjimus ir nurodymus kaip informaciją ateičiai.

- **Naudotus akumulatorius tinkamai perdirbkite arba utilizuokite.** Akumulatori, neprakiurdykite ir nedeginkite. Netinkamas utilizavimo būdas gali sukelti pavojį aplinkai arba sužaloti žmogį.
- **Árankius naudokite tik su tinkamos átampos Ingersoll Rand akumulatoriais ir krovikliu.** Naudojant kitokius akumulatorius galima sukelti gaisrą, susižaloti arba sugadinti turft.

**Papildomos informacijos pateikiama akumulatorinio suktuvo ir veržliasukio saugos vadove 47114541, akumuliatorių įkroviklio saugos informacijos vadove 10567832 ir akumulatoriaus saugos informacijos vadove 10567840.**

Instrukcijas galima parsisišti iš interneto svetainės [ingersollrand.com](http://ingersollrand.com)

## Gaminio techniniai duomenys

### Modelio QC Identifikavimas

Serija	Grupá	PSET	Korpúsa Veidás	Máks. greitez momentas (Nm)	Pavaros tipas
Q	C	P	2P	02	Q4
		P = programuojamoji N = neprogramuojamoji	2P = Pistoletas 2A = Kampine	02 04 08 12 30	Q4 (1/4" Greitas keitimas) S6 (3/8" Kvadratinis)

Modeliai	Sukimo momento diapazonas	Greitis Tuščiaja Eiga	Akumuliatorių modeliai	Átampa
	ft-lb (Nm)	aps./min		V, DC
QCP2P02Q4	0.4 (0.5) - 1.5 (2)	350 - 1,160	BL2012 ir BL2022	20
QCP2P04Q4	0.7 (1) - 3 (4)			
QCP2P08Q4	2.2 (3) - 5.9 (8)	140 - 700		
QCP2P12Q4	3.7 (5) - 8.9 (12)			
QCP2A30S6	11.1 (15) - 22.2 (30)	60 - 300		
QCN2P02Q4	0.4 (0.5) - 1.5 (2)	1,160		
QCN2P04Q4	0.7 (1) - 3 (4)			
QCN2P08Q4	2.2 (3) - 5.9 (8)	700		
QCN2P12Q4	3.7 (5) - 8.9 (12)			
QCN2A30S6	11.1 (15) - 22.2 (30)			

Modeliai	Garso Lygis dB(A) (EN 62841)		Vibracijos (m/s <sup>2</sup> ) (EN 62841)	
	† Slėgis (L <sub>p</sub> )	‡ Galia (L <sub>w</sub> )	Lygis	*K
QCP2P02Q4	73	81	0.8	0.5
QCP2P04Q4				
QCP2P08Q4				
QCP2P12Q4				
QCP2A30S6	72	80	0.7	0.4
QCN2P02Q4	73	81	0.8	0.5
QCN2P04Q4				
QCN2P08Q4				
QCN2P12Q4				
QCN2A30S6	72	80	0.7	0.4

† K<sub>pa</sub> = 3dB matavimo paklaida

‡ K<sub>wa</sub> = 3dB matavimo paklaida

\* K = matavimo paklaida (Vibracijos)

Įrankį rekomenduojama naudoti 0°C (32°F) ir 45°C (113°F) aplinkos temperatūroje (T<sub>a</sub>). Kuo aukštesnė aplinkos temperatūra, tuo trumpesnis bus įrankio darbo ciklas.



Intertek  
4006069

Atitinka UL STD. 62841-1 ir 62841-2-2.

Sertifikuota CSA STD. C22.2 No. 62841-1 ir 62841-2-2.

### ⚠ ĮSPĖJIMAS

**Garso ir vibracijos reikšmės buvo išmatuotos laikantis tarptautinių pripažintų testavimo standartų. Poveikis naudotojui naudojant konkretų įrankį gali skirtis nuo šių rezultatų. Todėl turi būti atlikti matavimai naudojimo vietoje, siekiant nustatyti pavojingumo lygį konkretaus naudojimo sąlygomis.**

## Montavimas

### Kabelių sujungimas:

Žr. 3 pav. 3 psl.

- Jei naudojate stalinį kompiuterį, naudokite USB-C ir USB-A arba USB-C kabelį.
- Jei naudojate mobilųjį ir (arba) planšetinį kompiuterį, naudokite USB-C ir USB-C kabelį.

**Pastaba:** USB kabelis turi būti ne ilgesnis už 6 pėdų (2 metrus).

### Laikiklio prijungimas:

Kabinimo priedo galus įkiškite korpuso viršuje.

## Reguliavimai

Žr. 2 pav. 2 psl.

### ĮSPĖJIMAS

**Prieš reguliuodami įrankį arba keisdami priedus, atjunkite jį nuo akumulatoriaus. Tokios saugos priemonės sumažins atsitiktinio įsijungimo pavojų.**

## Laikymas

Kai įrankis nenaudojamas, atjunkite akumuliatorių.

## Dalys ir techninė priežiūra

Įrankio techninės priežiūros darbus rekomenduojama atlikti kasmet. Įrankio remontą ir priežiūros darbus gali atlikti tik įgaliotojo priežiūros centro darbuotojai. Kai būtina priežiūra arba remontas, kreipkitės į **Ingersoll Rand** biurą arba platintoją.

## Aplinkosauga

Nebetinkamą naudoti **Ingersoll Rand** elektrinį įrankį būtina perdirbti pagal visus galiojančius standartus ir taisykles (vietinius, valstijos, šalies, federalinius ir kt.). Netinkamai išmestas prietaisas gali kelti pavojų aplinkai.

## Simboliai ir jų reikšmės



Atliekas grąžinkite perdirbti



Neišmeskite šio gaminio su buitinėmis atliekomis



Gaminio sudėtyje yra ličio jonų.  
Neišmeskite šio gaminio su buitinėmis atliekomis.

Originalios instrukcijos yra anglų kalba. Kitomis kalbomis yra originalių instrukcijų vertimas.

## Saugos Informacija – Reikšminių Saugos Žodžių Paaiškinimas

### PAVOJUS

Žymi ypač pavojingas situacijas, kuriose gali žūti arba būti sunkiai sužaloti žmonės.

### ĮSPĖJIMAS

Žymi galimas pavojingas situacijas, kuriose gali žūti arba būti sunkiai sužaloti žmonės.

### DĖMESIO

Žymi galimas pavojingas situacijas, kuriose gali lengvai arba vidutiniškai susižaloti žmonės arba būti sugadintas turtas.

### PASTABA

Žymi informaciją arba bendrovės politiką, tiesiogiai arba netiesiogiai susijusią su darbuotojų saugumu arba turto apsauga.



Modeļi	Skaņas Līmenis dB(A) (EN 62841)		Vibrāciju ( $m/s^2$ ) (EN 62841)	
	† Spiediens ( $L_p$ )	‡ Spēks ( $L_w$ )	Līmenis	*K
QCP2P02Q4	73	81	0.8	0.5
QCP2P04Q4				
QCP2P08Q4				
QCP2P12Q4				
QCP2A30S6	72	80	0.7	0.4
QCN2P02Q4	73	81	0.8	0.5
QCN2P04Q4				
QCN2P08Q4				
QCN2P12Q4				
QCN2A30S6				

†  $K_{pA}$  = 3dB mērījuma nenoteiktība

‡  $K_{wA}$  = 3dB mērījuma nenoteiktība

\* K = mērījuma neprecizitāte (Vibrāciju)

Instrumentu ieteicams izmantot vides temperatūrā ( $T_a$ ) no 0°C (32°F) līdz 45°C (113°F). Tomēr, jo augstāka vides temperatūra, jo mazāku noslodzes ciklu instruments varēs atbalstīt.



c

UL

Atbilstība UL standartam. UL STD. 62841-1 un 62841-2-2.

Intertek  
4006069

Sertifikācija atbilstoši CSA standartam. CSA STD. C22.2 No. 62841-1 un 62841-2-2.

### BRĪDINĀJUMS

**Skaņas un vibrāciju vērtības tika noteiktas atbilstoši starptautiski atzītiem pārbauzu standartiem. Konkrētas rīka lietošanas izraisīta iedarbība uz lietotāju var atšķirties no šiem rezultātiem. Šī iemesla dēļ, lai noteiktu bīstamības līmeni konkrētajā lietošanas gadījumā, mērījumi jāveic uz vietas.**

## Uzstādīšana

### Kabeļa savienojums:

Skatiet attēlu 3 3. lpp.

- Darbvirsmas ierīcēm izmantojiet USB-C uz USB-A vai USB-C kabeli.
- Mobilajam/planšetdatoram izmantojiet USB-C uz USB-C kabeli.

**Piezīme:** USB kabeļa maksimālais garums ir 6 pēdas (2 metri).

### Āķa pievienošana:

Korpora augšpusē ievietojiet piekaramā piederuma galus.

## Pielāgojumu veikšana

Skatiet attēlu 2.2. lpp.

### BRĪDINĀJUMS

**Pirms regulēšanas un piederumu nomaināšanas atvienojiet instrumentu no akumulatora. Šādi profilaktiski drošības pasākumi samazina instrumenta netiņas iedarbināšanas risku.**

### Uzglabāšana

Kad nelietojat instrumentu, atvienojiet to no akumulatora.

### Detalās un tehniskā apkope

Instrumenta apkopi ieteicams veikt katru gadu. Darbarīku uzturēšanu un apkopi drīkst veikt tikai pilnvarots un attiecīgi apmācīts personāls. Ja ir nepieciešama apkope vai remonts, sazinieties ar **Ingersoll Rand** biroju vai izplatītāju.

### Vides aizsardzība

Kad **Ingersoll Rand** elektroizstrādājuma darbmūžs ir beidzies, to jālikvidē atbilstoši visiem spēkā esošajiem standartiem un noteikumiem (vietējiem, valsts mēroga utt.). Nepareiza utilizācija var radīt kaitējumu videi.

### Apzīmējumu skaidrojums



Nododiet atkritumus otrreizējai pārstrādei.



Neutilizējiet šo izstrādājumu kopā ar majsaimniecības atkritumiem.



Li-ion

Izstrādājums satur litija jonus. Neutilizējiet šo izstrādājumu kopā ar majsaimniecības atkritumiem.

Oriģinālās instrukcijas ir angļu valodā. Instrukcijas citās valodās ir oriģinālo instrukciju tulkojums.

### Drošības Informācija – Drošības Signālvārdu Izskaidrojums

#### BĪSTAMI

Norāda draudīgu situāciju, kura, ja to nenovērsīs, izraisīs nāvi vai nopietnus ievainojumus.

#### BRĪDINĀJUMS

Norāda potenciāli draudīgu situāciju, kura, ja to nenovērsīs, var izraisīt nāvi vai nopietnus ievainojumus.

#### UZMANĪBU

Norāda potenciāli draudīgu situāciju, kura, ja to nenovērsīs, var izraisīt nelielus vai vidēji smagus ievainojumus vai īpašuma bojājumus.

#### PIEZĪME

Norāda informāciju vai uzņēmuma politiku, kas tieši vai netieši attiecas uz personāla drošību vai īpašuma aizsardzību.

## Informacja dotycząca bezpieczeństwa produktu

### Przeznaczenie:

Te narzędzia do sprężel są przeznaczone do zastosowań montażowych wymagających precyzyjnej kontroli momentu obrotowego, dokładności, spójności oraz powtarzalności. Są zalecane do dokręcania.

### OSTRZEŻENIE

**⚠ OSTRZEŻENIE:** Należy zapoznać się ze wszystkimi informacjami dotyczącymi bezpieczeństwa, instrukcjami, ilustracjami oraz danymi technicznymi dołączonymi do narzędzia. Nieprzestrzeganie ostrzeżeń i instrukcji może doprowadzić do porażenia prądem elektrycznym, pożaru i/lub poważnego uszkodzenia ciała. Należy zachować wszystkie ostrzeżenia i instrukcje na przyszłość.

- **W przypadku zużycia akumulatora, konieczności przekazania do recyklingu lub utylizacji należy postępować w sposób odpowiedzialny.** Nie przebijaj ani nie palic akumulatorów. Pozbycie się akumulatora w niewłaściwy sposób może mieć niekorzystny wpływ na środowisko naturalne oraz może doprowadzić do wypadków.
- **Należy używać narzędzi wyłącznie z akumulatorami i ładowarkami firmy Ingersoll Rand o właściwym napięciu.** Używanie innych akumulatorów może powodować ryzyko pożaru, prowadzić do wypadków lub uszkodzenia mienia.

**Dodatkowe informacje można znaleźć w Instrukcji bezpieczeństwa akumulatorowej wkrętkarki i klucza do nakrętek 47114541, Instrukcji bezpieczeństwa ładowarki 10567832 oraz Instrukcji bezpieczeństwa akumulatora 10567840.**

Instrukcje obsługi można pobrać z witryny [ingersollrand.com](http://ingersollrand.com)

## Specyfikacje produktu

### Identyfikacja Typu QC

Seria	Rodzina	PSET	Typ Korpusu	Moment Maksymalny (Nm)	Typ napięciu
Q	C	P	2P	02	Q4
		P = Programowalny N = Nieprogramowalny	2P = Pistolet 2A = Kat	02 02 04 08 12 30	Q4 (1/4" Szybka zmiana) S6 (3/8" Kwadrat)

Modele	Zakres momentu obrotowego	Prędkość bez Obciążenia	Modele akumulatorów	Napięcie
	ft-lb (Nm)			obr/min
QCP2P02Q4	0.4 (0.5) - 1.5 (2)	350 - 1,160	BL2012 i BL2022	20
QCP2P04Q4	0.7 (1) - 3 (4)			
QCP2P08Q4	2.2 (3) - 5.9 (8)	140 - 700		
QCP2P12Q4	3.7 (5) - 8.9 (12)			
QCP2A30S6	11.1 (15) - 22.2 (30)	60 - 300		
QCN2P02Q4	0.4 (0.5) - 1.5 (2)	1,160		
QCN2P04Q4	0.7 (1) - 3 (4)			
QCN2P08Q4	2.2 (3) - 5.9 (8)	700		
QCN2P12Q4	3.7 (5) - 8.9 (12)			
QCN2A30S6	11.1 (15) - 22.2 (30)			

Modele	Poziom Głośności dB(A) (EN 62841)		Wibracji (m/s <sup>2</sup> ) (EN 62841)	
	† Ciśnienie (L <sub>p</sub> )	‡ Moc (L <sub>w</sub> )	Poziom	*K
QCP2P02Q4	73	81	0.8	0.5
QCP2P04Q4				
QCP2P08Q4				
QCP2P12Q4				
QCP2A30S6	72	80	0.7	0.4
QCN2P02Q4	73	81	0.8	0.5
QCN2P04Q4				
QCN2P08Q4				
QCN2P12Q4				
QCN2A30S6				

† K<sub>PA</sub> = 3dB, niepewność pomiarowa

‡ K<sub>WA</sub> = 3dB, niepewność pomiarowa

\* K = niepewność pomiarowa (Wibracji)

Zaleca się stosowanie narzędzia w temperaturze otoczenia (T<sub>a</sub>) w zakresie od 0°C (32°F) do 45°C (113°F). Jednak im wyższa temperatura otoczenia, tym niższa będzie wydajność cyklu pracy narzędzia.



Intertek  
4006069

Zgodne ze standardami UL STD. 62841-1 i 62841-2-2.

Posiada certyfikat standardów CSA STD. C22.2 No. 62841-1 i 62841-2-2.

### **⚠ OSTRZEŻENIE**

**Poziomy hałas i drgań zmierzono zgodnie z uznawanymi na całym świecie normami badań. Narażenie użytkownika przy poszczególnych zastosowaniach narzędzia może się różnić od tych wyników. Stąd też do określenia poziomu zagrożenia przy danym zastosowaniu należy użyć pomiarów dokonanych na miejscu.**

## Instalacja

### Podłączanie kabla:

Zob. ilustracja 3 na stronie 3.

- W przypadku komputerów stacjonarnych użyj kabla USB-C na USB-A lub USB-C.
- W przypadku urządzeń mobilnych/tabletów użyj kabla USB-C do USB-C.

**Uwaga:** Maksymalna długość kabla USB to 6 stóp (2 metry).

### Podłączanie wieszaka:

Umieść końce wieszaka na górze obudowy.

## Regulacje

Zob. ilustracja 2 na stronie 2.

### OSTRZEŻENIE

**Odłączyć akumulatora od narzędzia przed regulacją ustawień lub zmianą akcesoriów.  
Takie środki zapobiegawcze zmniejszają ryzyko przypadkowego uruchomienia narzędzia.**

## Schówek

Odłączyć akumulator od narzędzia, jeżeli jest nieużywane.

## Części i ich konserwacja

Co roku zalecany jest serwis tego narzędzia. Naprawa i konserwacja narzędzia powinna być przeprowadzana tylko przez upoważnionych i przeszkolonych pracowników. Gdy wymagana jest naprawa lub serwis, skontaktuj się z biurem **Ingersoll Rand** lub dystrybutorem.

## Ochrona środowiska

Po upływie okresu eksploatacji przewidzianego dla narzędzia elektrycznego firmy **Ingersoll Rand** należy oddać je do recyklingu zgodnie ze wszystkimi obowiązującymi normami i przepisami (lokalnymi, regionalnymi, krajowymi itd). Niewłaściwe utylizowanie akumulatora ma zły wpływ na środowisko naturalne.

## Identyfikacja symboli



Odpady przekazać do recyklingu.



Nie wyrzucać tego produktu wraz z odpadami komunalnymi.



Li-ion

Produkt zawiera jony litu.  
Nie wyrzucać tego produktu wraz z odpadami komunalnymi.

Oryginalne instrukcje są opracowywane w języku angielskim. Instrukcje publikowane w innych językach są tłumaczeniami oryginalnych instrukcji.

## Informacje Dot. Bezpieczeństwa – Objaśnienie Słów Ostrzegawczych

### NIEBEZPIECZEŃSTWO

Sygnalizuje bezpośrednio niebezpieczną sytuację, która przy braku reakcji doprowadzi do śmierci bądź poważnego okaleczenia.

### OSTRZEŻENIE

Sygnalizuje potencjalnie niebezpieczną sytuację, która przy braku reakcji mogłaby prowadzić do śmierci bądź poważnego okaleczenia.

### UWAGA

Sygnalizuje potencjalnie niebezpieczną sytuację, która przy braku reakcji może prowadzić do okaleczenia bądź strat materialnych.

### INFORMACJA

Oznacza informację lub zalecenie producenta odnoszące się bezpośrednio lub pośrednio do bezpieczeństwa personelu lub ochrony dóbr materialnych.

## Информация за Безопасността на Продукта

### Използване по Предназначение:

Този винтоверт е предназначен за монтажни приложения, при които е необходим прецизен контрол на въртящия момент, точност, последователност и повторяемост, и се препоръчва за затягане на винтове и гайки.

### ВНИМАНИЕ

**⚠ ВНИМАНИЕ:** Прочетете всички предупреждения за безопасност, инструкции, илюстрации и спецификации, предоставени за този електрически инструмент.

Неспазването на предупрежденията и инструкциите може да доведе до токов удар, пожар и/или тежки травми. Запазете всички предупреждения и инструкции за бъдещи справки.

- **Изхвърляйте или рециклирайте батериите надлежно. Не пробивайте и не изгаряйте батериите.** Неправилното изхвърляне може да застраши околната среда или да предизвика телесни повреди.
- **Използвайте инструментите само с батерии и зарядно устройство на Ingersoll Rand с подходящ волтаж.** Използването на друг вид батерии може да създаде опасност от пожар, телесна травма или материална щета.

За допълнителна информация вижте Ръководство за безопасност на безжичен винтоверт и гайковерт документ 47114541, Ръководство за безопасност на зарядно устройство за батерии документ 10567832 и Ръководство за безопасност на батерии документ 10567840.

Ръководствата могат да бъдат изтеглени от [ingersollrand.com](http://ingersollrand.com)

## Спецификации на Продукта

### QS Идентификация на модела

Серия	Фамилян	P-SET	Вид на корпуса	Максимален въртящ момент (Nm)	Тип задвижване
Q	C	P	2P	02	Q4
		P = Програмируемо N = Непрограмируемо	2P = Пистолет 2A = Ъгъл	02 04 08 12 30	Q4 (1/4" Бърза смяна) S6 (3/8" Квадратен)

Модели	Обхват на въртящия момент	Скорост на свободен ход	Модели батерии	Волтаж
	ft-lb (Nm)	об/мин		V, DC
QCP2P02Q4	0.4 (0.5) - 1.5 (2)	350 - 1,160	BL2012 и BL2022	20
QCP2P04Q4	0.7 (1) - 3 (4)			
QCP2P08Q4	2.2 (3) - 5.9 (8)	140 - 700		
QCP2P12Q4	3.7 (5) - 8.9 (12)	60 - 300		
QCN2P02Q4	0.4 (0.5) - 1.5 (2)	1,160		
QCN2P04Q4	0.7 (1) - 3 (4)	700		
QCN2P08Q4	2.2 (3) - 5.9 (8)	300		
QCN2P12Q4	3.7 (5) - 8.9 (12)			
QCN2A30S6	11.1 (15) - 22.2 (30)			

Модели	Ниво на Звук dB(A) (EN 62841)		Вибрация (m/s <sup>2</sup> ) (EN 62841)	
	† Налягане (L <sub>p</sub> )	‡ Захранване (L <sub>w</sub> )	Ниво	*K
QCP2P02Q4	73	81	0.8	0.5
QCP2P04Q4				
QCP2P08Q4				
QCP2P12Q4				
QCP2A30S6	72	80	0.7	0.4
QCN2P02Q4	73	81	0.8	0.5
QCN2P04Q4				
QCN2P08Q4				
QCN2P12Q4				
QCN2A30S6				

† K<sub>PA</sub> = 3dB несигурност в измерването

‡ K<sub>WA</sub> = 3dB несигурност в измерването

\* K = измерване на несигурни вибрации

Препоръчва се инструментът да се използва при околни температури (T<sub>a</sub>) между 0°C (32°F) и 45°C (113°F). Въпреки това обаче, колкото е по-висока околната температура, толкова по-малък ще е работният цикъл, който ще може да се поддържа инструмента.



UL

Отговаря на UL STD. 62841-1 и 62841-2-2.

Сертификация по CSA STD. C22.2 No. 62841-1 и 62841-2-2.

Intertek  
4006069

### ⚠ ВНИМАНИЕ

Стойностите за шум и вибрации са измерени в съответствие с международно признати тестови стандарти. Експозицията на потребителя при специфични приложения на инструмента може да се различава от тези резултати. Затова е необходимо да се използват измервания на място, за да се определи нивото на опасност за конкретното приложение.

## Монтаж

### Свързване на кабели:

Вижте фиг. 3 на стр. 3.

- За настолен компютър използвайте кабел от USB-C към USB-A или USB-C.
- За мобилни устройства/таблети използвайте кабел от USB-C към USB-C.

**Забележка:** Максималната дължина на USB кабела е 6 фута (2 метра).

### Свързване на конзола:

Поставете краищата на приставката за закачване в горната част на корпуса.

## Настройки

Вижте фиг. 2 на стр. 2.

### ВНИМАНИЕ

Разкачете инструмента от батерията, преди да правите корекции или да сменяте аксесоари. Подобни мерки за безопасност намаляват риска от случайно включване на инструмента.

## Съхранение

Разкачете батерията от инструмента, когато не го използвате.

## Резервни части и поддръжка

Препоръчва се обслужването на инструмента да се извършва всяка година. Поправката и поддръжката на инструмента трябва да се извършват само от упълномощен обучен персонал. Когато е необходимо да се извърши обслужване или поправка, се свържете с офис или дистрибутор на **Ingersoll Rand**.

## Защита на Околната Среда

След изтичане срока на годност на електрическия продукт на **Ingersoll Rand**, той трябва да се рециклира в съответствие с приложимите стандарти и разпоредби (местни, щатски, държавни, федерални и т.н.). Неправилното изхвърляне може да застраши околната среда.

## Идентификация на Символите



Върнете изразходените материали за рециклиране.





Не изхвърляйте инструмента заедно с битови отпадъци.



Продуктът съдържа литий-йон. Не изхвърляйте инструмента заедно с битови отпадъци.

Оригиналните инструкции са на английски. Другите езици са превод на оригиналните инструкции.

## Информация по Безопасността - Обяснение на Сигналните Думи за Безопасност

 <b>ОПАСНОСТ</b>	Показва непосредствена опасна ситуация, която, ако не се избегне, ще доведе до смърт или сериозно нараняване.
 <b>ВНИМАНИЕ</b>	Показва потенциално опасна ситуация, която, ако не се избегне, ще доведе до смърт или сериозно нараняване.
 <b>ПРЕДУПРЕЖДЕНИЕ</b>	Показва потенциално опасна ситуация, която, ако не се избегне, ще доведе до леко или средно нараняване или материална щета.
<b>БЕЛЕЖКА</b>	Показва информация или фирмена политика, която директно или индиректно се отнася до безопасността на персонала или защита на имуществото.

## Informații Privind Siguranța Produsului

### Domeniul de Utilizare:

Aceste instrumente pentru service de ambreiaj sunt concepute pentru aplicații de asamblare care necesită un control precis al cuplului, precizie, consistență și repetabilitate și sunt recomandate pentru strângere.

### AVERTIZARE

**⚠️ AVERTIZARE: Citiți toate avertismentele de siguranță, instrucțiunile, ilustrațiile și specificațiile furnizate împreună cu această unealtă acționată electric.** Nerespectarea avertizărilor și instrucțiunilor poate duce la o electrocutare, un incendiu și/sau la o vătămare corporală gravă. Păstrați toate avertizările și instrucțiunile pentru o consultare ulterioară.

- **Reciclați sau eliminați acumulatorii în mod responsabil.** Nu perforați acumulatorii și nu le aruncați în foc. Eliminarea incorectă poate cauza distrugerii în mediul înconjurător sau vătămare corporală.
- **Utilizați uneltele numai cu acumulatori și încărcător de tensiune adecvată Ingersoll Rand.** Utilizarea oricărui alt tip de acumulatori poate produce riscul de incendiu, rănire personală sau daune asupra proprietății.

**Pentru informații suplimentare, consultați Manualul de siguranță pentru șurubelnițe fără fir și mașini de înșurubat cu acumulator, Formular 47114541, Manualul de informații privind siguranța încărcătorului de acumulator, Formular 10567832 și Manualul de informații privind siguranța acumulatorului, Formular 10567840.**

Manualele pot fi descărcate de pe internet, la adresa [ingersollrand.com](http://ingersollrand.com)

## Specificații Tehnice

### QC Identificarea modelului

Serie	Familie	PSET	Stil de caroserie	Cuplu max (Nm)	Tip unitate
Q	C	P	2P	02	Q4
		P = programabilă N = neprogramabilă	2P = Pistol 2A = Unghi	02 04 08 12 30	Q4 (1/4" schimbare rap) S6 (3/8" Patrat)

Modele	Gama de cuplu	Viteză Liberă	Modele de baterii	Tensiune
	ft-lb (Nm)	rpm		V, DC
QCP2P02Q4	0.4 (0.5) - 1.5 (2)	350 - 1,160	BL2012 și BL2022	20
QCP2P04Q4	0.7 (1) - 3 (4)			
QCP2P08Q4	2.2 (3) - 5.9 (8)	140 - 700		
QCP2P12Q4	3.7 (5) - 8.9 (12)			
QCP2A30S6	11.1 (15) - 22.2 (30)	60 - 300		
QCN2P02Q4	0.4 (0.5) - 1.5 (2)	1,160		
QCN2P04Q4	0.7 (1) - 3 (4)			
QCN2P08Q4	2.2 (3) - 5.9 (8)	700		
QCN2P12Q4	3.7 (5) - 8.9 (12)			
QCN2A30S6	11.1 (15) - 22.2 (30)	300		

Modele	Nivel de Zgomot dB(A) (EN 62841)		Vibrație (m/s <sup>2</sup> ) (EN 62841)	
	† Presiune (L <sub>p</sub> )	‡ Putere (L <sub>w</sub> )	Nivel	*K
QCP2P02Q4	73	81	0.8	0.5
QCP2P04Q4				
QCP2P08Q4				
QCP2P12Q4				
QCP2A30S6	72	80	0.7	0.4
QCN2P02Q4	73	81	0.8	0.5
QCN2P04Q4				
QCN2P08Q4				
QCN2P12Q4				
QCN2A30S6				

† K<sub>PA</sub> = 3dB toleranța la măsurare

‡ K<sub>WA</sub> = 3dB toleranța la măsurare

\* K = Vibrația incertitudinii de măsurare

Este recomandată utilizarea instrumentului la temperaturi (T<sub>a</sub>) cuprinse între 0°C (32°F) și 45°C (113°F). Dar țineți cont, cu cât mai mare este temperatura ambiantă, cu atât mai scăzut va fi ciclul de funcționare pe care îl va putea susține instrumentul.



Intertek  
4006069

În conformitate cu standardul UL STD. 62841-1 și 62841-2-2.

Certificat conform standardului CSA STD. C22.2 No. 62841-1 și 62841-2-2.

### AVERTIZARE

**Valorile sunetului și ale vibrațiilor au fost măsurate în conformitate cu standardele de test recunoscute la nivel internațional. Expunerea utilizatorului în aplicații specifice poate varia față de aceste rezultate. Prin urmare, este nevoie de măsurători în locație pentru a stabili nivelul de risc pentru respectiva aplicație.**

## Instalare

### Conectare cabluri:

Consultați figura 3 de pe pagina 3.

- Pentru Desktop, utilizați un cablu USB-C la USB-A sau USB-C.
- Pentru mobil/tabletă, utilizați un cablu USB-C la USB-C.

**Notă:** lungimea maximă a cablului USB este de 6-ft (2 metri).

### Conectare agățător:

Introduceți capetele accesoriului agățătoare în partea superioară a carcasei.

## Reglaje

Consultați figura 2 de pe pagina 2.

### AVERTIZARE

**Deconectați instrumentul de la baterie înainte de a efectua reglaje sau de a schimba accesoriile. Asemenea măsuri preventive de siguranță reduc riscul pornirii accidentale a uneltei.**

## Depozitare

Deconectați bateria de la instrument atunci când acesta nu se află în uz.

## Componente și întreținere

Se recomandă efectuarea verificărilor de service a sculelor în fiecare an. Repararea și întreținerea uneltei trebuie realizate numai de către personal instruit autorizat. Atunci când este necesar un service sau o reparație, contactați un birou sau distribuitor al **Ingersoll Rand**.

## Măsuri Pentru Protecția Mediului

După încheierea duratei de viață a uneltei electrice **Ingersoll Rand**, aceasta trebuie reciclată în conformitate cu toate standardele și reglementările aplicabile (locale, statale, regionale, federale etc.). Eliminarea necorespunzătoare a acumulatorilor poate periclita mediul înconjurător.

## Identificarea Simbolului



Recuperați reziduurile în vederea reciclării.



Nu eliminați acest dispozitiv odată cu deșeurile menajere.



Li-ion

Produsul conține acumulatori cu litiu-ion. Nu eliminați acest dispozitiv odată cu deșeurile menajere.

Instrucțiunile originale sunt în limba engleză. Variantele în alte limbi sunt traduceri ale instrucțiunilor originale.

## Informații Privind Siguranța - Explicația Cuvintelor Care Însotesc Semnele de Siguranță

### PERICOL

Indică o situație periculoasă iminentă care, dacă nu este evitată, poate cauza decesul sau vătămarea corporală gravă.

### AVERTIZARE

Indică o situație potențial periculoasă care, dacă nu este evitată, poate cauza decesul sau vătămarea corporală gravă.

### ATENȚIE

Indică o situație potențial periculoasă care, dacă nu este evitată, poate cauza vătămarea corporală minoră sau moderată, sau pagube materiale.

### NOTĂ

Indică informații sau politici ale companiei legate direct sau indirect de siguranța personală sau de protecția proprietăților.

## Ürün Güvenlik Bilgileri

### Kullanım Amacı:

Bu Debriyaj Aletleri hassas tork kontrolü, doğruluk, tutarlılık ve tekrarlanabilirlik gerektiren montaj uygulamaları için tasarlanmıştır ve sıkma için tavsiye edilir.

### ⚠ UYARI

**⚠ UYARI: Bu elektrikli aletle birlikte verilen tüm güvenlik uyarılarını, talimatları, resimleri ve teknik özellikleri okuyun.** Uyarılara ve talimatlara uyulmaması elektrik çarpmasına, yangına ve/veya ciddi yaralanmalara neden olabilir. Tüm uyarıları ve talimatları ileride başvurmak üzere saklayın.

- **Aküleri sorumlu bir şekilde geri dönüştürün veya atın.** Aküleri delmeyin veya yakmayın. Uygun olmayan şekilde imha edilmesi çevreyi tehlikeye atabilir veya kişisel yaralanmalara neden olabilir.
- **Aletleri sadece uygun voltajlı Ingersoll Rand aküleri ve şarj cihazı ile kullanın.** Başka akülerin kullanılması yangın, kişisel yaralanma veya maddi hasar riski oluşturabilir.

**Daha fazla bilgi için Kablosuz Tornavida ve Somun Sıkma Aleti Güvenlik Kılavuz Formu 47114541, Akü Şarj Cihazı Güvenlik Bilgileri Kılavuz Formu 10567832 ve Akü Güvenlik Bilgileri Kılavuz Formu 10567840 a bakın.**

Kılavuzlar [ingersollrand.com](http://ingersollrand.com) adresinden indirilebilir

## Ürün Özellikleri

### QC Model Tanımlama

Seri	Aile	P/SET	Gövde Stili	Maks. Tork (Nm)	Sürücü Tipi
Q	C	P	2P	02	Q4 (1/4 İnç Hızlı Değişim)
		P = Programlanabilir N = Programlanamaz	2P = Tabanca 2A = Açık	02 04 08 12 30	S6 (3/8 İnç Kare)

Modeller	Tork Aralığı	Serbest Hız	Akü Modeller	Gerilim
	ft-lb (Nm)	devir		V, DC
QCP2P02Q4	0.4 (0.5) - 1.5 (2)	350 - 1,160	BL2012 ve BL2022	20
QCP2P04Q4	0.7 (1) - 3 (4)			
QCP2P08Q4	2.2 (3) - 5.9 (8)	140 - 700		
QCP2P12Q4	3.7 (5) - 8.9 (12)			
QCP2A30S6	11.1 (15) - 22.2 (30)	60 - 300		
QCN2P02Q4	0.4 (0.5) - 1.5 (2)	1,160		
QCN2P04Q4	0.7 (1) - 3 (4)			
QCN2P08Q4	2.2 (3) - 5.9 (8)	700		
QCN2P12Q4	3.7 (5) - 8.9 (12)			
QCN2A30S6	11.1 (15) - 22.2 (30)	300		

Modeller	Ses seviyesi dB(A) (EN 62841)		Titreşim (m/s <sup>2</sup> ) (EN 62841)	
	† Basınç (L <sub>p</sub> )	‡ Güç (L <sub>w</sub> )	Seviye	*K
QCP2P02Q4	73	81	0.8	0.5
QCP2P04Q4				
QCP2P08Q4				
QCP2P12Q4				
QCP2A30S6	72	80	0.7	0.4
QCN2P02Q4	73	81	0.8	0.5
QCN2P04Q4				
QCN2P08Q4				
QCN2P12Q4				
QCN2A30S6				

† K<sub>pa</sub> = 3dB ölçüm belirsizliği

‡ K<sub>wa</sub> = 3dB ölçüm belirsizliği

\* K = Titreşim ölçüm belirsizliği

Aletin 0°C (32°F) ile 45°C (113°F) arasındaki ortam sıcaklıklarında (T<sub>a</sub>) kullanılması tavsiye edilir. Ancak, ortam sıcaklığı ne kadar yüksek olursa, aletin destekleyebileceği görev döngüsü o kadar düşük olur.



UL STD'ye uygundur. 62841-1 ve 62841-2-2.

CSA STD'ye göre sertifikalandırılmıştır. C22.2 No. 62841-1 ve 62841-2-2.



**UYARI**

**Ses ve titreşim değerleri uluslararası kabul görmüş test standartlarına uygun olarak ölçülmüştür. Belirli bir araç uygulamasında kullanıcının maruz kalması bu sonuçlardan farklı olabilir. Bu nedenle, söz konusu uygulamadaki tehlike seviyesini belirlemek için yerinde ölçümler kullanılmalıdır.**

## Kurulum

### Kablo Bağlantısı:

Sayfa 3 teki Şekil 3 e bakın.

- Masaüstü için USB-C - USB-A veya USB-C kablosu kullanın.
- Mobil/Tablet için USB-C - USB-C kablosu kullanın.

**Not:** USB kablosunun maksimum uzunluğu 6 ftitr (2 metre).

### Askı Bağlantısı:

Askı aksesuarının uçlarını muhafazanın üst kısmına yerleştirin.

## Ayarlamalar

Sayfa 2'teki Şekil 2'e bakın.



**UYARI**

**Herhangi bir ayarlama yapmadan veya aksesuar değiştirmeden önce aleti aküden ayırın. Bu tür önleyici güvenlik önlemleri, aletin yanlışlıkla çalıştırılma riskini azaltır.**

## Depolama

Kullanılmadığı zaman aküyü aletten ayırın.

## Parçalar ve Bakım

Alet bakımının her yıl yapılması tavsiye edilir. Alet onarımı ve bakımı sadece yetkili ve eğitilmiş personel tarafından yapılmalıdır. Bakım veya onarım gerektiğinde bir **Ingersoll Rand** Ofisi veya Distribütörü ile iletişime geçin.

## Çevre Koruma

**Ingersoll Rand** elektrikli ürününün ömrü dolduğunda, yürürlükteki tüm standartlara ve düzenlemelere (yerel, eyalet, ülke, federal vb.) uygun olarak geri dönüştürülmelidir. Uygun olmayan şekilde imha edilmesi çevreyi tehlikeye atabilir.

## Sembol Tanımlama



Atık malzemeleri geri dönüşüm için iade edin.



Bu ürünü evsel atık malzemelerle birlikte atmayın.



Li-ion

Ürün Lityum-iyon içerir. Bu ürünü evsel atık malzemelerle birlikte atmayın.

Orijinal talimatlar İngilizcedir. Diğer diller orijinal talimatların çevirisidir.

## Güvenlik Bilgileri - Güvenlik Sinyali Sözcüklerinin Açıklanması



**TEHLİKE**

Kaçınılmadığı takdirde ölüm veya ciddi yaralanmayla sonuçlanacak tehdit oluşturabilecek tehlikeli bir durumu belirtir.



**UYARI**

Önlenmediği takdirde ölüm veya ciddi yaralanmayla sonuçlanabilecek potansiyel olarak tehlikeli bir durumu belirtir.



**İKAZ**

Önlenmediği takdirde hafif veya orta derecede yaralanmaya veya maddi hasara neden olabilecek potansiyel olarak tehlikeli bir durumu belirtir.

**NOT**

Doğrudan veya dolaylı olarak personelin güvenliği veya mülkünü koruması ile ilgili bilgi veya şirket politikasını belirtir.

## Информация о безопасности изделия

### Предполагаемое использование:

Эти инструменты регулировки сцепления предназначены для узлов, требующих точного контроля крутящего момента, выверенности, согласованности и повторяемости. Рекомендуется применять для затяжки.

### ПРЕДУПРЕЖДЕНИЕ

**⚠ ПРЕДУПРЕЖДЕНИЕ:** Ознакомьтесь со всеми предупреждениями по технике безопасности, инструкциями, иллюстрациями и техническими характеристиками, представленными вместе с данным электроинструментом. Невыполнение предупреждений и инструкций может привести к поражению электрическим током, пожару и/или причинению тяжелых травм. Сохраните все предупреждения и инструкции для будущего использования в справочных целях.

- **Ответственно относитесь к переработке или утилизации батарей.** Не нарушайте целостность батарей и не сжигайте их. Неправильная утилизация может создать опасность для окружающей среды или привести к травмам.
- **Используйте инструменты только с аккумуляторными батареями Ingersoll Rand соответствующего напряжения и зарядным устройством.** Применение любых других батарей может создать опасность пожара, травм и повреждения имущества.

Подробнее см. в форме 47114541 руководства по безопасному использованию аккумуляторного шуруповерта и гайковерта, в форме 10567832 руководства по безопасному использованию зарядного устройства для аккумуляторных батарей и в форме 10567840 руководства по безопасному использованию аккумуляторных батарей.

Руководства можно загрузить с сайта [ingersollrand.com](http://ingersollrand.com)

## Технические характеристики изделия

### Маркировка Модели QC

Серия	Семейство	PSET	Тип Корпуса	Макс. Крутящий момент (Nm)	Тип привода
Q	C	P	2P	02	Q4
		P = программируемый N = непрограммируемый	2P = Пистолет 2A = Угол	02 04 08 12 30	Q4 (1/4" Быстрая смена) S6 (3/8" Квадрат)

Модели	Диапазон крутящего момента	Скорость Свободного Хода	Модели аккумуляторов	Напряжение
	ft-lb (Nm)	об/мин		V, DC
QCP2P02Q4	0.4 (0.5) - 1.5 (2)	350 - 1,160	BL2012 и BL2022	20
QCP2P04Q4	0.7 (1) - 3 (4)			
QCP2P08Q4	2.2 (3) - 5.9 (8)	140 - 700		
QCP2P12Q4	3.7 (5) - 8.9 (12)			
QCP2A30S6	11.1 (15) - 22.2 (30)	60 - 300		
QCN2P02Q4	0.4 (0.5) - 1.5 (2)	1,160		
QCN2P04Q4	0.7 (1) - 3 (4)			
QCN2P08Q4	2.2 (3) - 5.9 (8)	700		
QCN2P12Q4	3.7 (5) - 8.9 (12)			
QCN2A30S6	11.1 (15) - 22.2 (30)			

Модели	Уровень Звуковой мощности dB(A) (EN 62841)		Вибрации (m/s <sup>2</sup> ) (EN 62841)	
	† Давление (L <sub>p</sub> )	‡ Мощность (L <sub>w</sub> )	Уровень	*K
QCP2P02Q4	73	81	0.8	0.5
QCP2P04Q4				
QCP2P08Q4				
QCP2P12Q4				
QCP2A30S6	72	80	0.7	0.4
QCN2P02Q4	73	81	0.8	0.5
QCN2P04Q4				
QCN2P08Q4				
QCN2P12Q4				
QCN2A30S6				

† K<sub>ра</sub> = 3dB погрешность измерения

‡ K<sub>ва</sub> = 3dB погрешность измерения

\* K = неопределенность измерения (Вибрации)

Рекомендуется использовать инструмент при температуре окружающей среды (T<sub>a</sub>) от 0°C (32°F) до 45°C (113°F). Однако чем выше температура окружающей среды, тем меньше продолжительность рабочего цикла, в течение которого инструмент сможет работать.



Intertek  
4006069

Соответствует требованиям UL STD. 62841-1 и 62841-2-2.

Сертификат соответствия CSA STD. C22.2 No. 62841-1 и 62841-2-2.

#### **⚠ ПРЕДУПРЕЖДЕНИЕ**

**Значения уровня шума и вибрации были вычислены в соответствии с общепризнанными международными стандартами на проведение испытаний. Воздействие на пользователя в конкретной сфере применения инструмента может отличаться от полученных результатов. Поэтому для определения степени опасности в этой конкретной сфере применения следует использовать показатели, полученные на месте установки.**

## Установка

### Подключение кабеля:

См. рисунок 3 на стр. 3.

- Для настольных компьютеров используйте кабель USB-C - USB-A или USB-C.
- Для мобильных/планшетных используйте кабель USB-C - USB-C.

**Примечание:** Максимальная длина USB-кабеля: 6 футов (2 м).

### Подсоединение подвешенного крюка:

Вставьте концы подвешенного приспособления в верхнюю часть корпуса.

## Регулировки

См. рисунок 2 на стр. 2.



**Отсоедините устройство от батареи, прежде чем выполнять настройку или замену принадлежностей. Эти меры предосторожности снижают риск случайного пуска инструмента.**

## Хранение

Когда устройство не используется, отсоедините его от батареи.

## Детали и техническое обслуживание

Обслуживание инструмента рекомендуется проводить ежегодно. Ремонт и техническое обслуживание инструмента должны выполняться только квалифицированным персоналом, имеющим соответствующие полномочия. Если требуется обслуживание или ремонт, обратитесь в отделение компании **Ingersoll Rand** или к дистрибьютору.

## Защита окружающей среды

По истечении срока службы электрические изделия **Ingersoll Rand** следует утилизировать в соответствии со всеми действующими стандартами и предписаниями (местными, областными, республиканскими, федеральными и т.п.). Неправильная утилизация может представлять опасность для окружающей среды.

## Определения условных обозначений



Вернуть отходы для утилизации.



Не утилизировать это изделие вместе с бытовыми отходами.



Изделие содержит литий-ионные аккумуляторы. Не утилизировать это изделие вместе с бытовыми отходами

Оригинальным языком инструкций является английский. Версии на другие языки являются переводом оригинальных инструкций.

**Информация по Технике Безопасности - Объяснение Предупреждающих Слов****⚠ ОПАСНОСТЬ**

Указывает на ситуацию, представляющую реальную опасность. Ее игнорирование приведет к смерти или серьезным травмам.

**⚠ ПРЕДУПРЕЖДЕНИЕ**

Указывает на потенциально опасную ситуацию. Ее игнорирование может привести к смерти или серьезным травмам.

**⚠ ОСТОРОЖНО**

Указывает на потенциально опасную ситуацию. Ее игнорирование может привести к легким травмам или травмам средней тяжести, а также к повреждению имущества.

**⚠ ПРИМЕЧАНИЕ**

Указывает на информацию или политику компании, которая прямо или косвенно относится к безопасности персонала или к защите имущества.

## 产品安全信息

### 用途：

这些离合工具专为需要精确扭矩控制，准确性，一致性和可重复性的装配应用而设计，并推荐用于紧固作业。



**警告**

**警告：** 请阅读与此电动工具相关的所有安全警告、安全说明，安全图示和安全技术规范。不按照警告和用法说明操作会导致触电，失火和/或严重的危害。保留全部警告和用法说明以备后用。

- 应对电池进行回收或处理。切勿刺破或燃烧电池。如果处理方式不当，可能会危害环境或造成人身伤害。
- 只可使用适当电压值的 **Ingersoll Rand** 电池和充电器。使用任何其它电池均可能造成火灾，人身伤害或财产损失。

如需更多信息，请参考以下安全手册：《请参考无绳电动螺丝刀和螺栓旋紧器安全手册》编号 **47114541**，《电池充电器安全信息手册》编号 **10567832**，以及《电池安全信息手册》编号 **10567840**。

手册可从 [ingersollrand.com](http://ingersollrand.com) 下载。

## 产品规格

### QC 型号标识

系列	家族	PSET	体类型	最大扭矩 (Nm)	驱动器类型
Q	C	P	2P	02	Q4
		P = 可编程	2P = 枪式	02	Q4 (1/4" 快速切换)
		N = 不可编程	2A = 角度	04	S6 (3/8" 方形)
				08	
				12	
				30	

型号	扭矩范围		空载速度	电池型号	电压
	英尺-磅 (Nm)		转速		V, DC
QCP2P02Q4	0.4 (0.5) - 1.5 (2)		350 - 1,160	BL2012 和 BL2022	20
QCP2P04Q4	0.7 (1) - 3 (4)				
QCP2P08Q4	2.2 (3) - 5.9 (8)		140 - 700		
QCP2P12Q4	3.7 (5) - 8.9 (12)				
QCP2A30S6	11.1 (15) - 22.2 (30)		60 - 300		
QCN2P02Q4	0.4 (0.5) - 1.5 (2)		1,160		
QCN2P04Q4	0.7 (1) - 3 (4)				
QCN2P08Q4	2.2 (3) - 5.9 (8)		700		
QCN2P12Q4	3.7 (5) - 8.9 (12)				
QCN2A30S6	11.1 (15) - 22.2 (30)				

型号	噪音等级 dB(A) (EN 62841)		震动 (m/s <sup>2</sup> ) (EN 62841)	
	† 压力 (L <sub>p</sub> )	‡ 功率 (L <sub>w</sub> )	液位	*K
QCP2P02Q4	73	81	0.8	0.5
QCP2P04Q4				
QCP2P08Q4				
QCP2P12Q4				
QCP2A30S6	72	80	0.7	0.4
QCN2P02Q4	73	81	0.8	0.5
QCN2P04Q4				
QCN2P08Q4				
QCN2P12Q4				
QCN2A30S6				

† K<sub>pa</sub> = 3dB 测量不确定度

‡ K<sub>wa</sub> = 3dB 测量不确定度

\* K = 测量不确定度 (震动)

建议在 0°C (32°F) 至 45°C (113°F) 的环境温度 (T<sub>e</sub>) 下使用该工具。但是, 环境温度越高, 工具能够支持的占空比越低。



符合 UL STD. 62841-1 和 62841-2-2.

经过 CSA STD. C22.2 认证。62841-1 和 62841-2-2.



警告

遵照国际认可的检测标准测量声音和振动值。对于特定工具应用的接触情况, 结果可能有所不同。因此, 应进行现场测量来确定特定应用的危险程度。

## 安装

电缆连接:

参见第 3 页上的图 3。

- 对于台式机, 请使用 USB-C 至 USB-A 或 USB-C 电缆。
- 对于手机/平板电脑, 请使用 USB-C 至 USB-C 连接线。

**注意事项:** USB 线的最大长度为 6 英尺 (2 米)。

吊架连接:

将挂架配件的两端插入外壳顶部。

## 调整

参见第 2 页上的图 2。



警告

在进行任何调整或更换配件前, 请从工具中取出电池。这种预防性安全措施可以减少工具意外启动的危险。

## 存储

不使用工具时请从工具中取出电池。

## 部件和维护

建议每年进行工具维修。工具维修和维护工作只能由经过培训的授权人员执行。需要维护或维修时，请联系 **Ingersoll Rand** 办事处或经销商。

## 环境保护

当 **Ingersoll Rand** 电子产品寿命到期时，必须根据所有适用的（当地，省份，国家等）标准和法规加以回收。处置不当会对环境造成危害。

## 符号标识



返还废旧材料以循环再利用。



本产品不要与家居废品一同丢弃。



产品含锂离子。  
本产品不要与家居废品一同丢弃。

初始说明采用英文。其他语言版本是初始说明的翻译版。

## 安全信息：安全信号文字说明



**危险**

即将发生的危险情况，若不可避免，则将导致严重的伤害或死亡。



**警告**

潜在的危险情况，若不可避免，则将导致严重的伤害或死亡。



**小心**

潜在的危险情况，若不可避免，则将导致轻微或中度的伤害或财产损失。

**注意**

与人身安全或财产安全有直接或间接关联的信息及公司政策。

## 製品に関する安全性

### 製品の用途:

これらのクラッチツールは、正確なトルク制御、精度、一貫性、再現性が要求される組立用途向けに設計されており、締め付けに推奨されています。



**警告**

**⚠ 警告:** 本電動工具に付属する安全に関する警告、注意事項、図、仕様すべてをお読みください。警告および指示に従わない場合、感電、火災、重度の人的傷害などをまねくおそれがあります。後で参照する場合がありますので、すべての安全警告および指示を保管しておいてください。

- 責任を持って電池をリサイクルまたは廃棄してください。電池に穴をあけたり燃やさないでください。不適切に使用した場合、環境を危険にさらしたり、人的傷害の原因となることがあります。
- 工具には正しい電圧の Ingersoll Rand 電池および充電器のみを使用してください。他の電池を使用した場合、火災、人的傷害、器物の損傷の危険が生じることがあります。

詳細については、コードレスドライバーおよびナットランナー安全マニュアル 様式 47114541、バッテリー充電器安全情報マニュアル 様式 10567832、バッテリー安全情報マニュアル 様式 10567840 を参照してください。

ingersollrand.com から説明書をダウンロードすることができます。

## 製品仕様

### QC モデル ID

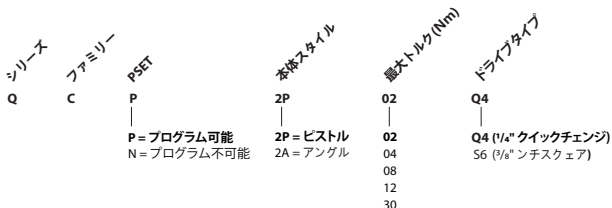

モデル	トルク範囲	自由速度	バッテリーモデル	電圧
	ft-lb (Nm)	毎分回転数		V, DC
QCP2P02Q4	0.4 (0.5) - 1.5 (2)	350 - 1,160	BL2012 および BL2022	20
QCP2P04Q4	0.7 (1) - 3 (4)			
QCP2P08Q4	2.2 (3) - 5.9 (8)	140 - 700		
QCP2P12Q4	3.7 (5) - 8.9 (12)			
QCP2A30S6	11.1 (15) - 22.2 (30)	60 - 300		
QCN2P02Q4	0.4 (0.5) - 1.5 (2)	1,160		
QCN2P04Q4	0.7 (1) - 3 (4)			
QCN2P08Q4	2.2 (3) - 5.9 (8)	700		
QCN2P12Q4	3.7 (5) - 8.9 (12)			
QCN2A30S6	11.1 (15) - 22.2 (30)			

モデル	作動音レベル dB(A) (EN 62841)		振動 (m/s <sup>2</sup> ) (EN 62841)	
	† 圧力 (L <sub>p</sub> )	‡ 出力 (L <sub>w</sub> )	レベル	*K
QCP2P02Q4	73	81	0.8	0.5
QCP2P04Q4				
QCP2P08Q4				
QCP2P12Q4				
QCP2A30S6	72	80	0.7	0.4
QCN2P02Q4	73	81	0.8	0.5
QCN2P04Q4				
QCN2P08Q4				
QCN2P12Q4				
QCN2A30S6				

† K<sub>PA</sub> = 3dB 測定の不確かさ

‡ K<sub>WA</sub> = 3dB 測定の不確かさ

\* K = 測定の不確かさ (振動)

工具は 0°C (32°F) から 45°C (113°F) までの周囲温度 (T<sub>a</sub>) にて使用することが推奨されています。ただし、周囲温度が高ければ高いほど、工具がサポートできるデューティサイクルは低くなります。



UL STD に準拠します。62841-1 および 62841-2-2。

CSA STD の認定を受けています。C22.2 No. 62841-1 および 62841-2-2。



警告

音響および振動の値は、国際的に認められている試験基準に従って測定されました。特殊ツールに応用するユーザーに使用される場合は、これらの結果と異なる可能性があります。したがって、現場での測定値は、そのような特殊な応用における危険レベルを判断するために使用すべきです。

## 取り付け

### 接続ケーブル:

3 ページの図 3 を参照してください。

- デスクトップの場合は、USB-C - USB-A または USB-C ケーブルを使用する。
- モバイル/タブレットの場合は、USB-C - USB-C ケーブルをご使用ください。

**注:** USB ケーブルの最大長は 6 フィート (2 メートル) です。

### ハンガーの接続:

ハンガーアクセサリの端をハウジングの上部に挿入します。

## 調整

2 ページの図 2 を参照してください。



警告

調節あるいは変更する前にバッテリーを工具から外して下さい。アクセサリ。安全のために予防措置を取ることで、工具が不慮に作動する危険性を回避できます。

## ストレージ

使用しない時はバッテリーをツールから外す

## 部品およびメンテナンス

工具の点検は毎年行うことをお勧めします。ツールの修理および保守は、訓練を受けて認証されたスタッフのみが行ってください。整備または修理が必要な時は、Ingersoll Rand 事務所または代理店に連絡してください。

## 環境保護

Ingersoll Rand 電動工具の製品寿命が尽きた場合は、すべての基準および規則（地域、都道府県、国等）に従い、リサイクルしてください。不適切な廃棄は環境を危険にさらすおそれがあります。

## 記号の意味



リサイクルのため廃部材を返品。



本製品を家庭ゴミと一緒に廃棄しないこと。



本製品はリチウムイオンを含有します。家庭ゴミと一緒に廃棄しないこと。

説明書の原文は英語で書かれています。他の言語については原文からの翻訳です。

## 安全情報 — 安全信号用語の説明



危険

注意事項に従わなかった場合に死亡や重大な傷害をまねく、差し迫った危険な状況を示します。



警告

注意事項に従わなかった場合に死亡や重大な傷害をまねくおそれのある、危険な状況の可能性を示します。



注意

注意事項に従わなかった場合に軽度または中程度の傷害や器物の損傷をまねくことのある、危険な状況の可能性を示します。

備考

人員の安全や器物の保護に直接的または間接的に関連する情報や会社の方針を示します。

## 제품 안전 정보

### 사용 용도:

이 클러치 도구는 정밀한 토크 제어, 정확도, 일관성, 반복성이 필요한 조립 응용 프로그램을 위해 설계되었으며 조임용으로 권장됩니다.



### 경고

**⚠ 경고:** 본 동력 공구와 함께 제공된 모든 안전 경고문, 설명서, 설명 도해 및 규격 사항을 숙지하십시오. 경고와 지침을 따르지 않으면 감전, 화재 및/또는 중상이 초래될 수 있습니다. 모든 경고와 지침을 미래에 참고할 수 있도록 보관하십시오.

- 책임있는 배터리 재생 또는 처분. 배터리에 구멍내거나 태우지 마십시오. 부적절한 처분은 환경을 위태롭게 하거나 인체 부상을 초래할 수 있습니다.
- 공구에는 올바른 전압의 Ingersoll Rand 배터리 및 충전기만 사용하십시오. 다른 배터리를 사용하면 화재 위험, 인체 부상 또는 재산 손실이 발생할 수 있습니다.

자세한 내용은 무선 드라이버 및 너트러너 안전 매뉴얼 양식 47114541, 배터리 충전기 안전 정보 매뉴얼 양식 10567832, 배터리 안전 정보 매뉴얼 양식 10567840 을 참조합니다.

설명서는 [ingersollrand.com](http://ingersollrand.com) 에서 다운로드 받을 수 있습니다.

## 제품 상세

### QC 모델 ID

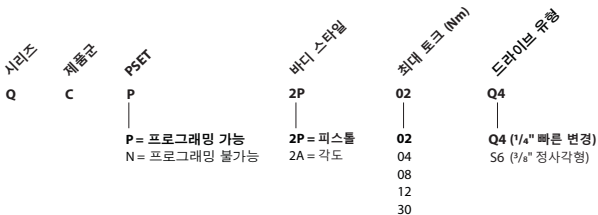

모델	토크 범위	자유 속도	배터리 모델	전압
	ft-lb (Nm)	알피엠		V, DC
QCP2P02Q4	0.4 (0.5) - 1.5 (2)	350 - 1,160	BL2012 및 BL2022	20
QCP2P04Q4	0.7 (1) - 3 (4)			
QCP2P08Q4	2.2 (3) - 5.9 (8)	140 - 700		
QCP2P12Q4	3.7 (5) - 8.9 (12)			
QCP2A30S6	11.1 (15) - 22.2 (30)	60 - 300		
QCN2P02Q4	0.4 (0.5) - 1.5 (2)	1,160		
QCN2P04Q4	0.7 (1) - 3 (4)			
QCN2P08Q4	2.2 (3) - 5.9 (8)	700		
QCN2P12Q4	3.7 (5) - 8.9 (12)			
QCN2A30S6	11.1 (15) - 22.2 (30)	300		

모델	소음 레벨 dB(A) (EN 62841)		진동 (m/s <sup>2</sup> ) (EN 62841)	
	† 압력 (L <sub>p</sub> )	‡ 파워 (L <sub>w</sub> )	레벨	*K
QCP2P02Q4	73	81	0.8	0.5
QCP2P04Q4				
QCP2P08Q4				
QCP2P12Q4				
QCP2A30S6	72	80	0.7	0.4
QCN2P02Q4	73	81	0.8	0.5
QCN2P04Q4				
QCN2P08Q4				
QCN2P12Q4				
QCN2A30S6				

† K<sub>PA</sub> = 3dB 측정 불확도

‡ K<sub>WA</sub> = 3dB 측정 불확도

\* K = 측정 불확도 (진동)

이 공구는 주변 온도 (T) 0°C (32°F) 및 45°C (113°F) 사이에서 사용하는 것이 좋습니다. 더 높은 온도에서 사용하면 공구가 지원할 수 있는 듀티 사이클이 낮아집니다.



UL 표준 준수, 62841-1 및 62841-2-2.

CSA 표준으로 인증 받음. C22.2 번호 62841-1 및 62841-2-2.



**경고**

소음 및 진동 값은 국제 시험 표준에 따라 측정되었습니다. 특정 공구를 사용할 때 사용자가 노출되는 정도는 이러한 결과에 따라 다릅니다. 따라서 현장 측정은 해당하는 특정 사용 상황에 대한 위험 정도를 판단하는 경우에만 사용해야 합니다.

## 설치

### 케이블 연결:

3 페이지의 그림 3 를 참조하십시오.

- 데스크톱의 경우, USB-C - USB-A 또는 USB-C 케이블을 사용합니다.
- 모바일/태블릿의 경우, USB-C - USB-C 케이블을 사용합니다.

**참고:** USB 케이블은 최장 6 피트 (2 미터) 입니다.

### 행거 연결:

행거 부속품의 끝 부분을 덮개 상단에 삽입합니다.

## 조절

2 페이지의 그림 2 를 참조하십시오.



**경고**

조정하거나 액세서리를 변경하기 전에 배터리에서 톨을 분리하십시오. 상기와 같은 예방적 안전 조치는 우발적인 공구 작동의 위험을 줄여줍니다.

## 스토리지

사용하지 않을 때에는 톨에서 배터리를 분리해 두십시오.

## 부품 및 정비

도구 서비스는 매년 받는 것이 좋습니다. 공구 수리 및 정비는 반드시 교육을 받은 인가 기술자가 수행해야 합니다. 서비스나 수리가 필요한 경우, **Ingersoll Rand** 사무소나 대리점에 문의하십시오.

## 환경 보호

**Ingersoll Rand** 전기 제품의 사용 수명이 끝나면, 적용 가능한 모든 규정 및 법규(지역, 주, 국가, 연방, 기타)에 따라 전기 제품을 재생해야 합니다. 부적절한 처분은 환경을 위태롭게 합니다.

## 기호 식별



재사용 폐가전  
반환.



이 제품은 가정용 폐가전  
으로 분류해 처분하지 마  
십시오.



Li-ion

제품에 리튬 이온이 들어 있습니다.  
이 제품은 가정용 폐가전으로 분류해  
처분하지 마십시오.

원래 설명서는 영문입니다. 기타 언어는 원래 설명서의 번역본입니다.

## 안전 정보 - 안전 기호 표현의 설명



**위험**

긴급한 위험 상황을 의미하는 것으로 막지 못하면 사망 또는 중상을 초래함.



**경고**

잠재적인 위험 상황을 의미하는 것으로 막지 못하면 사망 또는 중상을 초래할 수 있음.



**주의**

잠재적인 위험 상황을 의미하는 것으로 막지 못하면 경상이나 재산 손해를 초래할 수 있음.

**참조**

개인의 안전이나 재산 보호와 직간접적으로 관련된 정보 또는 회사 방침을 의미함.

## Sigurnosne upute proizvođača

### Predviđena svrha:

Ovi alati za spojke dizajnirani su za primjenu u montaži koje zahtijevaju preciznu kontrolu, točnost, dosljednost i ponovljivost okretnog momenta i preporučuju se za zatezanje.

### UPOZORENJE

**⚠ UPOZORENJE: Pogledajte sva sigurnosna upozorenja, upute, slike i specifikacije priložene uz ovaj električni alat.** Nepoštivanje sigurnosnih upozorenja i uputa može dovesti do električnog udara, požara i/ili ozbiljne ozljede. Spremite sva upozorenja i upute za buduću upotrebu.

- **Odgovorno reciklirajte ili zbrinite baterije.** Ne probijajte niti spaljujte baterije. Neprospisno zbrinjavanje može ugroziti okoliš ili uzrokovati tjelesne ozljede.
- **Koristite alat samo s Ingersoll Rand baterijama i punjačem odgovarajućeg napona.** Korištenje bilo kojih drugih baterija može stvoriti opasnost od požara, tjelesne ozljede ili oštećenja imovine.

**Dodatne informacije potražite u obrascu sigurnosnog priručnika za akumulatorski odvijač i moment ključ 47114541, obrascu sigurnosnog priručnika za punjač baterije 10567832 i obrascu sigurnosnog priručnika za bateriju 10567840.**

Priručnici se mogu preuzeti sa [ingersollrand.com](http://ingersollrand.com)

## Tehnički podaci proizvođača

### QC identifikacija modela

Serijska	Obitelj	PSET	Oblik kućišta	Maksimalni moment (Nm)	Vrsta pogona
Q	C	P	2P	02	Q4
		P = programabilno N = neprogramabilno	2P = Pištolj 2A = Kut	02 04 08 12 30	Q4 (1/4" Brza promjena) S6 (3/8" Kvadratni)

Model(i)	Raspon okretnog momenta	Slobodna brzina	Modeli baterija	Napon
	ft-lb (Nm)	Broj okretaja u minuti		V, DC
QCP2P02Q4	0.4 (0.5) - 1.5 (2)	350 - 1,160	BL2012 i BL2022	20
QCP2P04Q4	0.7 (1) - 3 (4)			
QCP2P08Q4	2.2 (3) - 5.9 (8)	140 - 700		
QCP2P12Q4	3.7 (5) - 8.9 (12)			
QCP2A30S6	11.1 (15) - 22.2 (30)	60 - 300		
QCN2P02Q4	0.4 (0.5) - 1.5 (2)	1,160		
QCN2P04Q4	0.7 (1) - 3 (4)			
QCN2P08Q4	2.2 (3) - 5.9 (8)	700		
QCN2P12Q4	3.7 (5) - 8.9 (12)			
QCN2A30S6	11.1 (15) - 22.2 (30)			

Model(i)	Razina buke dB(A) (EN 62841)		Vibracije (m/s <sup>2</sup> ) (EN 62841)	
	† Tlak (L <sub>p</sub> )	‡ Snaga (L <sub>w</sub> )	Razina	*K
QCP2P02Q4	73	81	0.8	0.5
QCP2P04Q4				
QCP2P08Q4				
QCP2P12Q4				
QCP2A30S6	72	80	0.7	0.4
QCN2P02Q4	73	81	0.8	0.5
QCN2P04Q4				
QCN2P08Q4				
QCN2P12Q4				
QCN2A30S6	72	80	0.7	0.4

† K<sub>pa</sub> = 3dB mjerna nesigurnost

‡ K<sub>wa</sub> = 3dB mjerna nesigurnost

\* K = mjerna nesigurnost za vibracije

Preporučuje se da se alat upotrebljava pri temperaturama okoline (T<sub>o</sub>) između 0°C (32°F) i 45°C (113°F). Međutim, što je temperatura okoliša viša, sposobnost se alata za radni ciklus smanjuje.



Intertek  
4006069

U skladnosti s UL STD. 62841-1 i 62841-2-2.

Certificirano prema CSA STD. C22.2 No. 62841-1 i 62841-2-2.

### UPOZORENJE

**Vrijednosti buke i vibracija mjerene su u skladu s međunarodno priznatim standardima za testiranje. Izloženost korisnika pri određenoj primjeni alata može odstupati od ovih rezultata. Stoga bi se trebala koristiti mjerenja u radnom prostoru da bi se odredila razina rizika za određenu primjenu.**

## Montaža

### Spajanje kabela:

Pogledajte sliku 3 na 3 stranici.

- Za stolno računalo koristite USB-C na USB-A ili USB-C kabel.
- Za mobilni uređaj/tablet koristite USB-C na USB-C kabel.

**Napomena:** maksimalna duljina USB kabela iznosi 6-ft (2 metra).

### Spoj za ovjes:

Umetnite krajeve pribora za vješanje na vrh kućišta.

## Prilagodbe

Pogledajte sliku 2 na 2 stranici.

### UPOZORENJE

**Odvojite alat od baterije prije bilo kakvih prilagodbi ili izmjene priključaka. Ovakve preventivne sigurnosne mjere smanjuju rizik od slučajnog pokretanja alata.**

## Skladištenje

Odvojite bateriju od alata kada se ne koristi.

## Dijelovi i održavanje

Servis alata preporučuje se napraviti svake godine. Popravljanje alata i održavanje treba obaviti samo ovlašteno i osposobljeno osoblje. Kada trebate servisiranje ili popravljanje, obratite se uredu poduzeća **Ingersoll Rand** ili distributeru.

## Zaštita okoliša

Na kraju radnog vijeka **Ingersoll Rand** električnog proizvoda, isti se mora reciklirati u skladu s važećim standardima i propisima (lokalnim, županijskim, državnim, itd.). Nepropisno zbrinjavanje može ugroziti okoliš.

## Identifikacija simbola



Vratite otpadni materijal na recikliranje.



Ne odlažite ovaj proizvod s kućanskim otpadom.



Proizvod sadrži litij-ion.  
Ne odlažite ovaj proizvod s kućanskim otpadom.

Originalne upute sastavljene su na engleskom jeziku. Drugi jezici prijevod su originalnih uputa.

## Sigurnosne informacije - Pojašnjenje riječi za sigurnosne signale

### OPASNOST

Označava prijeteću rizičnu situaciju koja će, ako se ne izbjegne, izazvati smrt ili ozbiljnu ozljedu.

### UPOZORENJE

Označava potencijalno rizičnu situaciju koja bi, ako se ne izbjegne, mogla izazvati smrt ili ozbiljnu ozljedu.

### OPREZ

Označava potencijalno rizičnu situaciju koja, ako se ne izbjegne, može izazvati manju ozljedu ili ozljedu umjerene težine ili oštećenje imovine.

### POZOR

Označava informaciju ili pravila tvrtke koji se izravno ili neizravno odnose na sigurnost osoblja ili zaštitu imovine.

---

**Notes:**

---

**Notes:**

---

**Notes:**



[ingersollrand.com](https://www.ingersollrand.com)

© 2024 Ingersoll Rand

